

AGINTARIAK ETA LANGILERIA

Oposaketak eta lehiaketak

SEGURTASUN SAILA

1899

EBAZPENA, 2019ko apirilaren 5ekoa, Polizia eta Larrialdietako Euskal Akademiako zuzendari nagusiarena, Udaltzaingoaren Oinarrizko Eskalako agente Kategorian txanda ireki bitartez sartzeko hautaketa-prozedurako deialdia egiteko dena.

Deialdia Abanto-Zierbena, Amorebieta-Etxano, Amurrio, Aretxabaleta, Arrasate, Arrigorriaga, Azkoitia, Barakaldo, Basauri, Beasain, Bermeo, Donostia-San Sebastián, Derio, Eibar, Elgoibar, Errenteria, Etxebarri, Getxo, Gorniz, Irún, Lasarte-Oria, Laudio, Lekeitio, Mungia, Ordizia, Ortuella, Pasaia, Portugalete, Santurtzi, Sestao, Urretxu, Vitoria-Gasteiz, Zalla, Zarautz Zumaia eta Zumarraga Udalek Polizia eta Larrialdietako Euskal Akademiarekin izenpetutako kudeaketa gomendioaren hitzarmenekin bat etorri egiten da eta deialdia egiteko, honako hauetan xedatutakoa hartu da aintzat: Euskadiko Segurtasun Publikoaren Sistema Antolatzeke ekainaren 28ko 15/2012 Legea; Euskal Herriko Poliziari buruzko uztailaren 17ko 4/1992 Legea; eta Euskal Herriko Poliziaren hautaketa- eta prestakuntza-araudia onartzen duen uztailaren 19ko 315/1994 Dekretua, eta horren gainean egindako aldaketak.

Halaber, Polizia eta Larrialdietako Euskal Akademiako Kontseilu Errektoreak ere onartu du deialdia.

Horretan guztian oinarrituta, zuzendari honek erabaki du Udaltzaingoaren Oinarrizko Eskalako agente Kategorian sartzeko hautaketa-prozedurarako deialdia egitea:

DEIALDIAREN OINARRIAK

Lehenengoa.– Deialdiaren helburua.

Hautaketa-prozesua oposizio-lehiaketa aske bidez egingo da. Hautaketa prozeduraren osagarri, prestakuntza-ikastaroa eta praktikaldia egin beharko dira Udaltzaingoaren Oinarrizko Eskalako agente plazak betetzeko.

Deialdian, 270 lanpostu eskainiko dira, honako hauen arabera:

– 2 lanpostu Abanto-Zierbenako udalerako, biak 2. (euskara) hizkuntza-eskakizunarekin eta biak derrigortasun-data iraungita.

Plazak Administrazio Bereziko Taldekoak izango dira, Zerbitzu Berezietako Azpitaldea, udaltzain klasea, C Sailkapen Profesionaleko Taldekoak, C-2 Azpitaldekoak, Lanpostu-mailako osagarria: 16; Osagarri espezifikoa: 18.978,08 euros, 2018 eta 2019ko Lan-eskaintza publikoari dagozkionak.

– 2 lanpostu Amorebieta-Etxanoko udalerako, biak 2. (euskara) hizkuntza-eskakizunarekin eta biak derrigortasun-data iraungita.

Plazak Administrazio Bereziko Taldekoak izango dira, Zerbitzu Berezietako Azpitaldea, udaltzain klasea, C Sailkapen Profesionaleko Taldekoak, C1 Azpitaldekoak, Lanpostu-mailako osagarria: 19; Osagarri espezifikoa: 20.066,51 euros 2019ko Lan-eskaintza publikoari dagozkionak.

– Lanpostu 1 Amurrioko udalerako, 2. (euskara) hizkuntza-eskakizunarekin eta derrigortasun-data iraungita.

Plaza Administrazio Bereziko Taldekoa izango da, Zerbitzu Berezietako Azpitaldea, udaltzain klasea, C Sailkapen Profesionaleko Taldekoa, C1 Azpitaldekoa, Lanpostu-mailako osagarria: 14; Osagarri espezifikoa: 19.648,76 euros, 2018ko Lan-eskaintza publikoari dagokiona.

– Lanpostu 1 Aretxabaletako udalerako, 2. (euskara) hizkuntza-eskakizunarekin eta derrigortasun-data iraungita.

Plaza Administrazio Bereziko Taldekoa izango da, Zerbitzu Berezietako Azpitaldea, udaltzain klasea, C Sailkapen Profesionaleko Taldekoak, C1 Azpitaldekoak, Lanpostu-mailako osagarria: 15; Osagarri espezifikoa: 20.398,04 euros, 2019ko Lan-eskaintza publikoari dagokiona.

– 5 lanpostu Arrasateko udalerako, 2. (euskara) hizkuntza-eskakizunarekin eta derrigortasun-data iraungita.

Plazak Administrazio Bereziko Taldekoak izango dira, Zerbitzu Berezietako Azpitaldea, udaltzain klasea, C Sailkapen Profesionaleko Taldekoak, C2 Azpitaldekoak, Lanpostu-mailako osagarria: 17; Osagarri espezifikoa: 14.156,20 euros/urtekoa, 2017 eta 2019ko Lan-eskaintza publikoari dagozkionak.

– 3 lanpostu Arrigorriagako udalerako, 2. (euskara) hizkuntza-eskakizunarekin eta derrigortasun-data iraungita.

Plazak Administrazio Bereziko Taldekoak izango dira, Zerbitzu Berezietako Azpitaldea, udaltzain klasea, C Sailkapen Profesionaleko Taldekoak, C-1 Azpitaldekoak, Lanpostu-mailako osagarria: 14; Osagarri espezifikoa: 26.124,72 euros, 2019ko Lan-eskaintza publikoari dagozkionak.

– 2 lanpostu Azkoitiako udalerako, biak 2. (euskara) hizkuntza-eskakizunarekin eta biak derrigortasun-data iraungita.

Plazak Administrazio Bereziko Taldekoak izango dira, Zerbitzu Berezietako Azpitaldea, udaltzain klasea, C Sailkapen Profesionaleko Taldekoak, C-2 Azpitaldekoak, Lanpostu-mailako osagarria: 15; Osagarri espezifikoa: 12.681,34 euros, 2019ko Lan-eskaintza publikoari dagozkionak.

– 20 lanpostu Barakaldoko udalerako, 2. (euskara) hizkuntza-eskakizunarekin eta 19 plaza derrigortasun-data iraungi gabeak.

Plazak Administrazio Bereziko Taldekoak izango dira, Zerbitzu Berezietako Azpitaldea, udaltzain klasea, C Sailkapen Profesionaleko Taldekoak, C-2 Azpitaldekoak, Lanpostu-mailako osagarria: 14; Osagarri espezifikoa: 24.116,96 euros, 2019ko Lan-eskaintza publikoari dagozkionak.

– 6 lanpostu Basauriko udalerako, 2. (euskara) hizkuntza-eskakizunarekin eta hiru plaza derrigortasun-data iraungita.

Plazak Administrazio Bereziko Taldekoa izango dira, Zerbitzu Berezietako Azpitaldea, udaltzain klasea, C Sailkapen Profesionaleko Taldekoak, C-1 Azpitaldekoak, Lanpostu-mailako osagarria: 17; Osagarri espezifikoa: 24.865,71 euros/urtekoa 2019ko Lan-eskaintza publikoari dagokiona.

– 2 lanpostu Beasaingo udalerako, 2. (euskara) hizkuntza-eskakizunarekin eta derrigortasun-data iraungita.

Plazak Administrazio Bereziko Taldekoa izango dira, Zerbitzu Berezietako Azpitaldea, udaltzain klasea, C Sailkapen Profesionaleko Taldekoak, C2 Azpitaldekoak, Lanpostu-mailako osagarria: 14; Osagarri espezifikoa: 18.221,98 euros, 2019ko Lan-eskaintza publikoari dagokiona.

– 11 lanpostu Bermeoko udalerako, 2. (euskara) hizkuntza-eskakizunarekin eta derrigortasun-data iraungita.

Plazak Administrazio Bereziko Taldekoak izango dira, Zerbitzu Berezietako Azpitaldea, udaltzain klasea, C Sailkapen Profesionaleko Taldekoak, C-1 Azpitaldekoak, Lanpostu-mailako osagarria: 14; Osagarri espezifikoa: 17.069,65 euros, 2019ko Lan-eskaintza publikoari dagozkionak.

– Lanpostu 1 Derioko udalerako, 2. (euskara) hizkuntza-eskakizunarekin eta derrigortasun-data iraungita.

Plazak Administrazio Bereziko Taldekoak izango dira, Zerbitzu Berezietako Azpitaldea, udaltzain klasea, C Sailkapen Profesionaleko Taldekoak, C-1 Azpitaldekoak, Lanpostu-mailako osagarria: 19; Osagarri espezifikoa: 25.229,10 euros, 2019ko Lan-eskaintza publikoari dagozkionak.

– 49 lanpostu Donostia-San Sebastiango udalerako, 2. (euskara) hizkuntza-eskakizunarekin eta derrigortasun-data iraungita.

Plazak Administrazio Bereziko Taldekoak izango dira, Zerbitzu Berezietako Azpitaldea, udaltzain klasea, C Sailkapen Profesionaleko Taldekoak, C-2 Azpitaldekoak, Lanpostu-mailako osagarria: 17; Osagarri espezifikoa: 23.819,63 euros/urteko (3T egutegiaren arabera. Denborarekin konpen-tsatzeko txandak barne) 2018ko eta 2019ko Lan-eskaintza publikoari dagozkionak.

– 8 lanpostu Eibarreko udalerako, 2. (euskara) hizkuntza-eskakizunarekin eta derrigortasun-data iraungita.

Plazak Administrazio Bereziko Taldekoak izango dira, Zerbitzu Berezietako Azpitaldea, udaltzain klasea, C Sailkapen Profesionaleko Taldekoak, C-1 Azpitaldekoak, Lanpostu-mailako osagarria: 9.018,31 euros/urtekoa, Osagarri espezifikoa: 12.427,94 euros/urtekoa, 2017ko eta 2018ko Lan-eskaintza publikoari dagozkienak.

– 4 lanpostu Elgoibarreko udalerako, 2. (euskara) hizkuntza-eskakizunarekin eta derrigortasun-data iraungita.

Plazak Administrazio Bereziko Taldekoak izango dira, Zerbitzu Berezietako Azpitaldea, udaltzain klasea, C Sailkapen Profesionaleko Taldekoak, C-1 Azpitaldekoak, Lanpostu-mailako osagarria: 18, Osagarri espezifikoa: 11.409,54 euros/urtekoa, 2018ko Lan-eskaintza publikoari dagozkionak.

– 7 lanpostu Errenteriako udalerako, 2. (euskara) hizkuntza-eskakizunarekin eta derrigortasun-data iraungita.

Plazak Administrazio Bereziko Taldekoak izango dira, Zerbitzu Berezietako Azpitaldea, udaltzain klasea, C Sailkapen Profesionaleko Taldekoak, C-2 Azpitaldekoak, Lanpostu-mailako osagarria: 16, Osagarri espezifikoa: 20.786,78 euros/urtekoa, 2019ko Lan-eskaintza publikoari dagozkionak.

– 9 lanpostu Etxebarriko udalerako, 2. (euskara) hizkuntza-eskakizunarekin eta sei lanpostuk derrigortasun-data iraungita izango dute.

Plazak Administrazio Bereziko Taldekoak izango dira, Zerbitzu Berezietako Azpitaldea, udaltzain klasea, C Sailkapen Profesionaleko Taldekoak, C-1 Azpitaldekoak, Lanpostu-mailako osagarria: 19, Osagarri espezifikoa: 21.054,62 euros/urtekoa, 2018ko eta 2019ko Lan-eskaintza publikoari dagozkionak.

– 21 lanpostu Getxoko udalerako, 2. (euskara) hizkuntza-eskakizunarekin eta hamar lanpostuk derrigortasun-data iraungita izango dute.

Plazak Administrazio Bereziko Taldekoak izango dira, Zerbitzu Berezietako Azpitaldea, udaltzain klasea, C Sailkapen Profesionaleko Taldekoak, C-2 Azpitaldekoak, Lanpostu-mailako osagarria: 14, Osagarri espezifikoa: 13 lanpostu gau/jaiegunetakoak 23.046,95 euros/urtekoa, lanpostu bat prestutasun osokoa: 23.411,08 euros/urtekoa eta 7 lanpostu: 18.201,63 euros/urtekoa, 2017ko, 2018ko eta 2019ko Lan-eskaintza publikoari dagozkionak.

– Lanpostu 1 Gorlizko udalerako, 2. (euskara) hizkuntza-eskakizunarekin eta derrigortasun-data iraungi gabe.

Plaza Administrazio Bereziko Taldekoa izango da, Zerbitzu Berezietako Azpitaldea, udaltzain klasea, C Sailkapen Profesionaleko Taldekoak, C-1 Azpitaldekoak, Lanpostu-mailako osagarria: 18, Osagarri espezifikoa: 23.571,10 euros, 2019ko Lan-eskaintza publikoari dagozkionak.

– 13 lanpostu Irungo udalerako, 2. (euskara) hizkuntza-eskakizunarekin eta 9k derrigortasun-data iraungita.

Plazak Administrazio Bereziko Taldekoak izango dira, Zerbitzu Berezietako Azpitaldea, udaltzain klasea, C Sailkapen Profesionaleko Taldekoak, C- Azpitaldekoak, Lanpostu-mailako osagarria: 14, Osagarri espezifikoa: 20.724,12 euros/urtekoa-22.787,12 euros/urtekoa (bi edo hiru txandako egutegiaren arabera), 2018ko Lan-eskaintza publikoari dagozkionak.

– 4 lanpostu Lasarte-Oriako udalerako, 2. (euskara) hizkuntza-eskakizunarekin eta derrigortasun-data iraungita.

Plazak Administrazio Bereziko Taldekoak izango dira, Zerbitzu Berezietako Azpitaldea, udaltzain klasea, C Sailkapen Profesionaleko Taldekoak, C-1 Azpitaldekoak, Lanpostu-mailako osagarria: 13, Osagarri espezifikoa: 14.319,06 euros gehi plusak, 2018ko Lan-eskaintza publikoari dagozkionak.

– 5 lanpostu Laudioko udalerako, 2. (euskara) hizkuntza-eskakizunarekin eta derrigortasun-data iraungita.

Plazak Administrazio Bereziko Taldekoak izango dira, Zerbitzu Berezietako Azpitaldea, udaltzain klasea, C Sailkapen Profesionaleko Taldekoak, C-1 Azpitaldekoak, Lanpostu-mailako osagarria: 15, Osagarri espezifikoa: 24.155,32 euros, 2019ko Lan-eskaintza publikoari dagozkionak.

– 3 lanpostu Lekeitioko udalerako, 2. (euskara) hizkuntza-eskakizunarekin eta derrigortasun-data iraungita.

Plazak Administrazio Bereziko Taldekoak izango dira, Zerbitzu Berezietako Azpitaldea, udaltzain klasea, C Sailkapen Profesionaleko Taldekoak, C-1 Azpitaldekoak, Lanpostu-mailako osagarria: 19 (Udalhitz), Osagarri espezifikoa: 16.789,64 euros/urtekoa, 2019ko Lan-eskaintza publikoari dagozkionak.

– 7 lanpostu Mungiako udalerako, 2. (euskara) hizkuntza-eskakizunarekin eta derrigortasun-data iraungita.

Plazak Administrazio Bereziko Taldekoak izango dira, Zerbitzu Berezietako Azpitaldea, udaltzain klasea, C Sailkapen Profesionaleko Taldekoak, C-1 Azpitaldekoak, Lanpostu-mailako osagarria: 19, Osagarri espezifikoa: 18.716,32 euros/urtekoa, 2019ko Lan-eskaintza publikoari dagozkionak.

– Lanpostu 1 Ordiziako udalerako, 2. (euskara) hizkuntza-eskakizunarekin eta derrigortasun-data iraungita.

Plazak Administrazio Bereziko Taldekoak izango dira, Zerbitzu Berezietako Azpitaldea, udaltzain klasea, C Sailkapen Profesionaleko Taldekoak, C-1 Azpitaldekoak, Lanpostu-mailako osagarria: 18, Osagarri espezifikoa: 20.315,12 euros/urtekoa, 2019ko Lan-eskaintza publikoari dagokiona.

– 2 lanpostu Ortuellako udalerako, 2. (euskara) hizkuntza-eskakizunarekin eta 1ek derrigortasun-data iraungita.

Plazak Administrazio Bereziko Taldekoak izango dira, Zerbitzu Berezietako Azpitaldea, udaltzain klasea, C Sailkapen Profesionaleko Taldekoak, C-1 Azpitaldekoak, Lanpostu-mailako osagarria: 17, Osagarri espezifikoa: 15.949,76 euros/urtekoa, 2017ko eta 2019ko Lan-eskaintza publikoari dagozkionak.

– 6 Lanpostu Pasaiako udalerako, 2. (euskara) hizkuntza-eskakizunarekin eta derrigortasun-data iraungita.

Plazak Administrazio Bereziko Taldekoak izango dira, Zerbitzu Berezietako Azpitaldea, udaltzain klasea, C Sailkapen Profesionaleko Taldekoak, C-1 Azpitaldekoak, Lanpostu-mailako osagarria: Udalhitz, Osagarri espezifikoa: Udalhitz, 2018ko Lan-eskaintza publikoari dagozkionak.

– 4 lanpostu Portugaleterako udalerako, 2. (euskara) hizkuntza-eskakizunarekin eta derrigortasun-data iraungi gabe.

Plazak Administrazio Bereziko Taldekoak izango dira, Zerbitzu Berezietako Azpitaldea, udaltzain klasea, C Sailkapen Profesionaleko Taldekoak, C-2 Azpitaldekoak, Lanpostu-mailako osagarria: 15, Osagarri espezifikoa: 2018ko urriaren 29ko Alkatetzaren Dekretuari buruzko lansarien taularen arabera, 2019ko Lan-eskaintza publikoari dagozkionak.

– 13 Lanpostu Santurtziko udalerako, 2. (euskara) hizkuntza-eskakizunarekin eta 11k derrigortasun-data iraungita izango dute.

Plazak Administrazio Bereziko Taldekoak izango dira, Zerbitzu Berezietako Azpitaldea, udaltzain klasea, C Sailkapen Profesionaleko Taldekoak, C-2 Azpitaldekoak, Lanpostu-mailako osagarria: 19, Osagarri espezifikoa: 19.494 euros/urtekoa, 2019ko Lan-eskaintza publikoari dagozkionak.

– 2 lanpostu Sestaoko udalerako, 2. (euskara) hizkuntza-eskakizunarekin eta derrigortasun-data iraungita.

Plazak Administrazio Bereziko Taldekoak izango dira, Zerbitzu Berezietako Azpitaldea, udaltzain klasea, C Sailkapen Profesionaleko Taldekoak, C-2 Azpitaldekoak, Lanpostu-mailako osagarria: 16, Osagarri espezifikoa: 23.939,61 euros, 2018ko Lan-eskaintza publikoari dagozkionak.

– 2 lanpostu Urretxuko udalerako, 2. (euskara) hizkuntza-eskakizunarekin eta derrigortasun-data iraungita.

Plazak Administrazio Bereziko Taldekoak izango dira, Zerbitzu Berezietako Azpitaldea, udaltzain klasea, C Sailkapen Profesionaleko Taldekoak, C-2 Azpitaldekoak, Lanpostu-mailako osagarria: 16, Osagarri espezifikoa: 996,50 euros/urtekoa, 2018ko eta 2019ko Lan-eskaintza publikoari dagozkionak.

– 39 lanpostu Vitoria-Gasteizko udalerako, 2. (euskara) hizkuntza-eskakizunarekin eta horietatik 15ek derrigortasun-data iraungita.

Plazak Administrazio Bereziko Taldekoak izango dira, Zerbitzu Berezietako Azpitaldea, udaltzain klasea, C Sailkapen Profesionaleko Taldekoak, C-2 Azpitaldekoak, Lanpostu-mailako osagarria: 19 Osagarri espezifikoa: 500 (1.304,50 euros estrukturala/51,01 euros koiunturala), 2019ko Lan-eskaintza publikoari dagozkionak.

– 2 lanpostu Zallako udalerako, 2. (euskara) hizkuntza-eskakizunarekin eta horietatik 15ek derrigortasun-data iraungita.

Plazak Administrazio Bereziko Taldekoak izango dira, Zerbitzu Berezietako Azpitaldea, udaltzain klasea, C Sailkapen Profesionaleko Taldekoak, C-1 Azpitaldekoak, Lanpostu-mailako osagarria: 15, Osagarri espezifikoa: 18.978,64 euros), 2019ko Lan-eskaintza publikoari dagozkionak.

– 3 lanpostu Zarautzeko udalerako, 2. (euskara) hizkuntza-eskakizunarekin eta derrigortasun-data iraungita.

Plazak Administrazio Bereziko Taldekoak izango dira, Zerbitzu Berezietako Azpitaldea, udaltzain klasea, C Sailkapen Profesionaleko Taldekoak, C-1 Azpitaldekoak, Lanpostu-mailako osagarria: 18, Osagarri espezifikoa: 19.890,57, 2018ko Lan-eskaintza publikoari dagozkionak.

– Lanpostu 1 Zumaiako udalerako, 2. (euskara) hizkuntza-eskakizunarekin eta derrigortasun-data iraungita.

Plaza Administrazio Bereziko Taldekoak izango da, Zerbitzu Berezietako Azpitaldea, udaltzain klasea, C Sailkapen Profesionaleko Taldekoak, C-2 Azpitaldekoak, Lanpostu-mailako osagarria: 16, Osagarri espezifikoa: 15.825,04 euros/urtekoa, 2019ko Lan-eskaintza publikoari dagokiona.

– 8 lanpostu Zumarragako udalerako, 2. (euskara) hizkuntza-eskakizunarekin eta derrigortasun-data iraungita.

Plazak Administrazio Bereziko Taldekoak izango dira, Zerbitzu Berezietako Azpitaldea, udaltzain klasea, C Sailkapen Profesionaleko Taldekoak, C-2 Azpitaldekoak, Lanpostu-mailako osagarria: 15, Osagarri espezifikoa: 10 Udalhitz, 2019ko Lan-eskaintza publikoari dagozkionak.

Plaza guztiak C2 Taldean deituko dira. Hala ere, sartzeko oinarritzko ikastaroa eta praktika-aldia gainditzeko gainditu ondoren, udaltzain kidegoetako oinarritzko eskalako funtzionario izendatuko dira, euskal administrazio publikoetako funtzionario sailkapeneko C1 taldean sailkatuko dira. Sailkapen horrek toki erakundeetako polizia kidego-eremuari lotutako ondorio ekonomiko eta administratiboak izango ditu eskusiboki eta ez du inolako baliozkotzerik edo errekonozimendurik izango akademiko-, irakaskuntza- edo hezkuntza-eremuan.

Deitutako plaza kopurua handi daiteke, betiere Kudeaketa Gomendio Hitzarmena izenpetu duten Toki-korporazioa desberdinen hautaketa-prozesu hau gauzatu bitartean Udaltzain agente kategorian edozein arrazoi dela-bide sortzen diren plaza hutsen arabera. Hala gertatuz gero, Hogeigarren oinarrian ezarritako eran emango da horren berri, Polizia eta Larrialdietako Euskal Akademiako zuzendari nagusiaren ebazpen bidez.

Lanpostu-gehikuntza hori ere oinarri hauen bidez arautuko da, eta edozein kasutan ere prozesu honetako oposizio-fasean onartutako pertsonen zerrenda argitaratzeko izapidea gauzatu aurretik ezarri beharko da.

Bigarrena.– Parte hartzeko baldintzak.

1.– Prozeduran parte hartu nahi duten pertsonak baldintza hauek guztiak bete beharko dituzte, onartuak izango badira:

- a) Aldez aurretik eskabidea egitea.
- b) Espainiako nazionalitatea izatea.
- c) Gutxieneko altuera izatea: gizonezkoek, 1,65 m, eta emakumezkoek, 1,60 m.
- d) Derrigorrezko Bigarren Hezkuntzako edo baliokidea edo goragoko mailako graduatu titulua izatea.
- e) Euskal Herriko Poliziaren hautaketa eta prestakuntza-araudia onartzen duen Dekretua bigarren aldiz aldatzen duen otsailaren 17ko 36/2004 Dekretuan agertzen diren baztertzeko osasun-kasuen taulako kasuren batean ez egotea.

f) Dolozko delituagatik kondenatua ez izatea, Herri Administrazioaren zerbitzuetatik bereizia ez izatea eta funtzio publikoak egiteko ezgaituta ez egotea.

Dena dela, zigor- eta administrazio-arauekin bat, errehabilitatu izana onuratzat hartuko da, baldin eta hautagaiak hala frogatzen badu horren dokumentu erakusgarria aurkeztuta.

g) Hutsegite larria edo oso larria egin izanagatik Euskal Herriko Polizia Kidegoren batean sartzeko hautaketa-prozeduratik baztertua ez izatea, salbu eta baztertzea aitortu zen egunetik zenbatzen hasita preskripzio epearen baliokidea den denbora pasatu bada.

h) Ezintasuneko legezko motibo batean sartuta ez egotea, praktiketako funtzionario izendapena egiten denean indarrean dagoen araudian ezarritakoa kontuan izanik.

i) Honako gidabaimenak izatea:

– Deitutako lanpostu guztietarako:

B gidabaimena, turismoetarako, eskaerak aurkezteko eperako.

– Arrasateko udalerako, 5 lanpostuetarako:

A2 gidabaimena, plazak esleitzeko Epaimahai kalifikatzaileak adierazitako epea baino egun bat lehenago indarrean.

– Azkoitiako udalerako, 2 lanpostuetarako:

A1 gidabaimena, karrerako funtzionario izendapena baino lehen.

E gidabaimena (garabia), karrerako funtzionario izendapena baino lehen.

– Barakaldoko udalerako, 20 lanpostuetarako:

A gidabaimena, karrerako funtzionario izendapena baino lehen.

– Basauriko udalerako, 6 lanpostuetarako:

A gidabaimena, karrerako funtzionario izendapena baino lehen.

– Beasaingo udalerako, 2 lanpostuetarako:

A2 gidabaimena, eskaerak aurkezteko eperako.

– Donostia-San Sebastiango udalerako, 49 lanpostuetarako:

A2 gidabaimena, plazak esleitzeko Epaimahai kalifikatzaileak adierazitako epea baino egun bat lehenago indarrean.

– Errenteriako udalerako, 7 lanpostuetarako:

A2 gidabaimena, karrerako funtzionario izendapena baino lehen.

C1 eta E, karrerako funtzionario izendapena baino lehen.

– Laudioko udalerako, 5 lanpostuetarako:

A gidabaimena, karrerako funtzionario izendapena baino lehen.

– Lekeitioko udalerako, 3 lanpostuetarako:

A2 gidabaimena, plazak esleitzeko Epaimahai kalifikatzaileak adierazitako epea baino egun bat lehenago indarrean.

– Mungiaiko udalerako, 7 lanpostuetarako:

A2 gidabaimena, karrerako funtzionario izendapena baino lehen.

– Ordiziako udalerako, 1 lanpostuetarako:

A2 gidabaimena, Eskabideak aurkezteko azken egunean.

– Portugaleteko udalerako, 4 lanpostuetarako:

A2 gidabaimena, plazak esleitzeko Epaimahai kalifikatzaileak adierazitako epea baino egun bat lehenago indarrean.

– Urretxuko udalerako, 2 lanpostuetarako:

A2 gidabaimena, plazak esleitzeko Epaimahai kalifikatzaileak adierazitako epea baino egun bat lehenago indarrean.

A gidabaimena, plazak esleitzeko Epaimahai kalifikatzaileak adierazitako epea baino egun bat lehenago indarrean.

– Vitoria-Gasteizko udalerako, 39 lanpostuetarako:

A2 gidabaimena, plazak esleitzeko Epaimahai kalifikatzaileak adierazitako epea baino egun bat lehenago indarrean.

A gidabaimena, karrerako funtzionario izendapena baino lehen.

– Zarautzeko udalerako, 2 lanpostuetarako:

E gidabaimena, eskabideak aurkezteko azken egunean.

– Zumaiaiko udalerako, 1 lanpostuetarako:

A2 gidabaimena, prozedura honetan aurreikusitako ikastaroaren amaierarako.

Lehen adierazitako gidabaimenak indarrean izan beharko dira prestakuntza eta praktika-aldietan zehar eskatzen direnetik, gidatzeko baimena kendu edo erretiratu gabe izanik –Administrazio izaerakoa eta judizial izaerako xedekoa izan-, eta esleitutako puntu guztiak kendu gabe izan beharko dira.

j) Derrigortasun-data duten lanpostuak lortu nahi dituztenentzat, 2 edo goragoko hizkuntza-eskakizuna izan behar dute edo hautaketa prozesu honetan zehar deituko diren hizkuntza-eskakizuna egiaztatzeko probak gainditu behar dituzte. Baldintza hori betetzeko data hautaketa prozesu honetako hizkuntza-eskakizuna egiaztatzeko proba egingo den data izango da.

k) Vitoria-Gasteizko udalerako, 39 lanpostuetarako, ITT Txartelak 02 (Windows, Oinarrizko word-a eta oinarrizko internet-a) izan beharko dute karrerako funtzionario izendapena baino lehen.

2.– Prozeduran parte hartu nahi duten guztiek eskabideak aurkezteko epea bukatzen den egunean beteak izan beharko dituzte eskatzen diren betekizun guztiak, h) eta i) idatzi-zatian ezarritako salbuespenak aintzat hartuta, eta Udaltzaingoaren Oinarrizko Eskalako agente Kategoriako karrerako funtzionario izendatu bitartean indarrean atxiki beharko dituzte, baldintza horiek prozeduraren zer unetan egiaztatu behar dituzten gorabehera.

3.– Hautaketa-prozeduraren uneren batean, prestakuntza-ikastaroan eta praktikaldian delarik ere, Polizia eta Larrialdietako Euskal Akademiak jakiten badu parte-hartzaileetakoren batek ez dituela betetzen deialdian parte hartzeko baldintzak, berehala baztertuko dute prozesutik, aurretik hari entzunda.

Hirugarrena.– Eskabideak aurkeztea.

3.1.– Aurkezpena eta epea.

Hautaketa-prozedura honetan parte hartzeko eskabideak Polizia eta Larrialdietako Euskal Akademiaren webgunean www.arkauteakademia.eus eskura dagoen eredu ofizial eta normalizatuan aurkeztuko dira. Eskabidean adieraziko da zein hizkuntzatan (euskaraz edo gaztelaniaz) egin nahi diren oposizio-faseko ariketak.

Eskabidean oposizioko ariketak egiteko hizkuntza, euskara edo gaztelania, aukeratu beharko da.

Eskabideak Polizia eta Larrialdietako Euskal Akademiako zuzendari nagusiari zuzenduta bidaliko dira. Eskabideak aurkezteko epea, deialdi hau Euskal Herriko Agintaritzaren Aldizkarian argitaratu eta biharamunetik hasita 20 egun baliokoa izango da.

Hautaketa-prozedura honetan nork bere borondatez hartzen du parte, eta parte hartze hutsak berekin ekarriko du parte-hartzaile bakoitzak, argi eta zalantza barik, proba eta ariketa psikoteknikoak egiteko baimena ematen duela eta proba horien emaitza balorazio-irizpide izango dela, oinarri hauetan aurreikusitakoarekin bat etorritik.

Parte-hartzaileek emandako datuak izaera bakarrarekin eta bereziarekin erabiliko dira, hautaketa prozedura honetan aurreikusitako xedeetarako. Eskabideetan ahalbidetutako informazio guztia fitxategi batean sartuko da eta bakarrik erabiliko da hautaketa prozedura honen eta prozeduratik sortu ahal diren bitarteko lan-kontratu posibleen kudeaketarako.

Datuen tratamendua, hirugarrenei lagatzea, datuetan sartzea, datuak zuzentzea, ezabatzea eta horien aurka egitea Datu Pertsonalen Babesari eta eskubide digitalen bermeari buruzko abenduaren 5eko 3/2018 Lege Organikoan (2018ko abenduaren 6ko 294 zk., EAO) xedatutakoaren arabera arautuko dira.

Fitxategi horren erabilera eta funtzionamendua aipatutako Lege Organikoan eta Datu Pertsonaletarako Jabetza Publikoko Fitxategiei eta Datuak Babesteko Euskal Bulegoa Sortzeari buruzko otsailaren 25eko 2/2004 Legean aurreikusitakoei lotuta egongo dira.

Fitxategi horren arduraduna Polizia eta Larrialdietako Euskal Akademiako zuzendari nagusia izango da eta datuetan sartzeko, datuak zuzentzeko, ezabatzeko eta horien aurka egiteko esku-bideak aipatutako Erakunde Autonomoko zuzendari nagusiari zuzenduko zaizkio (104 errepidea, 356. Km., 01192 Arkauti -Araba-).

Hautaketa prozedura honetan parte hartzeko eskabideak aurkezten dituztenek onartzen dute izaera pertsonaleko datuak oinarri hauetan adierazitako eran eta xedeaz tratatzea.

Eskatzaileak deialdian aurreikusitako baztertzeko osasun-kasuetan ez daudela egiaztatzeko, fitxategi hori legez aurreikusi bezala landu eta laga ahal izango da.

Laugarrena.– Hautagaiak onartzea.

1.– Eskabideak aurkezteko epea bukatu ondoren, Polizia eta Larrialdietako Euskal Akademiak onartuen eta baztertuen behin-behineko zerrenda onartuko du, eta Hogeita batgarren oinarrian ezarritako eran jakinaraziko du.

2.– Bazter utzitako hautagai bakoitzari dagokionez, behin-behineko zerrendak adieraziko du horiek baztertzera eragin duten arrazoiak, eta 10 egun balioduneko epea emango da erreklamazioak egiteko eta eskabidean izan daitezkeen akatsak zuzentzeko.

3.– Onartutakoen eta bazter utzitakoen behin-behineko zerrenda behin betiko egiten duen ebazpenean onartu edo ezetsiko dira garaiz aurkeztutako erreklamazioak. Ebazpen hori, bestalde, Hogeita batgarren oinarrian aurreikusitako moduan argitaratuko da.

4.– Aurreko zerrendetan, eta argitara emango diren gainerakoetan, parte-hartzaileak eskabide-zenbakiaren bidez identifikatuko dira.

Bosgarrena.– Hautaketa-sistema.

1.– Oposizio-lehiaketa izango da hautaketa-sistema. Oposizio eta lehiaketa sistemak gauzatu egingo da, hautagai-zerrenda nortzuek osatuko duten eta haien lehentasun-hurrenkera zein izango den ezartzeko.

2.– Oposizio-lehiaketaren puntuazio totala izango da hura osatzen duten ariketetan lortutakoen batura, gehi, hala egokituz gero, euskara meritu gisa ebaluatzeko prozesuan lortutakoa. Puntuazio totalaren arabera ezarriko da hautagaien lehentasun-hurrenkera.

Seigarrena.– Epaimahai kalifikatzailea.

1.– Epaimahai Kalifikatzaile bat eratuko da, eta beraren helburua izango da oposizio-probak zehaztea, garatzea eta ebaluatzea eta izangaiak hautatzea, Euskal Herriko Poliziari buruzko uztailaren 17ko 4/1992 Legearen eta uztailaren 19ko 315/1994 Dekretuaren aurreikuspenen arabera. Epaimahai horrek mahaiburu bat, lau epaimahaikide eta idazkari bat izango ditu.

Deialdian eskatutako hizkuntza-eskakizunak egiaztatzeko probetarako Epaimahai Kalifikatzailearen kide izango da IVAPek izendatutako pertsona bat.

Polizia eta Larrialdietako Euskal Akademiako zuzendari nagusiaren ebazpen bidez, argitara emango da, Hogeita batgarren oinarrian ezarritako eran, zeinek osatzen duten Epaimahaia eta zein diren haien ordezkioak.

Otsailaren 28ko 4/2005 Legean xedatutakoarekin bat etorriz, bere eraketan emakumezkoen eta gizonezkoen arteko ordezkaritza orekatua izango da.

2.– Kide anitzeko organoen funtzionamenduari buruzko arautegiaren arabera arautuko da Epaimahai Kalifikatzailearen jarduna.

Epaimahai Kalifikatzailea osatuko duten kideei Sektore Publikoko Araubide Juridikoaren urriaren 1eko 40/2015 Legearen 23 eta 24 artikuluetan bildutako abstentzio- eta errefusatze-kausak ezarriko zaizkie. Epaimahaikideek kalte-ordainak jasoko dituzte beren zerbitzuagatik, bai eta bertaratzeagatik ere, arlo horretako arautegiarekin bat etorritik.

Halaber, probetan zaintze- eta kontrol-lanak egiten dituzten langileek bidezko kalte-ordainak jasoko dituzte, indarreko arautegiarekin bat etorritik.

3.– Epaimahai Kalifikatzaileak garatu eta ebaluatuko ditu hautaketa-sistema osatzen duten probak, eta, zeregin horretan, autonomia funtzional osoz jardungo du. Horrez gainera, prozeduraren objektibotasunaren erantzule izango da, eta deialdiaren oinarriak betetzen direla bermatuko du.

4.– Epaimahai Kalifikatzaileak, hautaketa-sistemaren proba guztietarako edo batzuetarako, aholkulariak edo espezialistak erabil ditzake, haien espezialitateen barruan aholkuak eta laguntza teknikoak eman ditzaten eta ez beste ezertarako.

5.– Epaimahai Kalifikatzaileak, hautaketa-sistema garatzeko, oinarri hauetan aurreikusita ez dagoenaren gainean egoki irizitako neurriak hartu ahal izango ditu. Halaber, oinarrioi buruzko interpretazio- eta aplikazio-arazoak ebatzi ditzake, eta bai bere funtzioak betetzeko sortzen diren arazoak ere.

6.– Epaimahai Kalifikatzailea, oinarri hauetan aurreikusi gabe dagoen guztian, hautaketa sistemaren garapenerako beharrezko neurriak hartuko ditu, eta interpretaziorako eta ezarpenerako gaiak ebatzi, baita ere bere eginkizunen jardunerakoak. Era berean, arau horien ezarpenean gerta daitezkeen zalantza guztiak ebatziko ditu, baita ere aurreikusita ez dauden kasuetakoak.

7.– Epaimahaiak ezingo ditu hautagai gehiago hautatu, deialdiko lanpostu kopurua baino. Muga hori hausten duten proposamen guztiak erabat deusezak izango dira.

8.– Epaimahai Kalifikatzaileak probak edo ariketak egiteko egunei eta horien emaitzei buruz hartutako erabakiak Hogeita batgarren oinarrian ezarritako eran argitaratuko dira.

9.– Epaimahaiaren jardunen eta/edo argitalpenen alegazioak, baita ere berari zuzendutako edozein idazki Polizia eta Larrialdietako Euskal Akademiara bidali beharko da, honako bide elektronikoak erabiliz honako helbidean:

2019udaltzaingoa@seg.euskadi.eus

Epaimahaiak bide honetatik jasotzen dituen idatziei erantzungo die.

Zazpigarrena.– Oposizioa.

Oposizioan, ondoz ondoko proba hauek egin beharko dira:

1.– Lehenengo proba, nahitaezkoa eta baztertzaila: jakintza proba bat izango da eta test erako galdetegia idatziz erantzun beharko da.

Probaren edukia ebazpen honen I. eranskinean zehaztuta dago.

Test erako galdetegiko galdera bakoitzean lau erantzun aukera izango dira. Lau aukera horietatik bat bakarrik izango da erantzun zuzena.

Proba honetan gaizki emandako erantzun bakoitza 0,333 punturekin zigortuko da. Erantzun gabeko galderak ez dira zigortuko.

Proba honetan, 0 puntutik 150era emango dira, eta kanpoan geratuko dira gutxienez 75 puntu lortzen ez dutenak.

Hautaketa sistemaren hurrenkera onari begira, Epaimahai kalifikatzaileak, eskatu beharreko gutxiengo maila kontuan izanik, proba honetan erakutsitako ezagutza-maila eta hautagaien identitatea jakin baino lehen, proba gainditzeko beharrezko gutxiengo puntuazioa non ezarri erabaki ahal izango du eta akordio hori argitaratuko du. Horrelakoan, proba honetako puntuazioa lortzeko, aurreko paragrafoan xedatutakoarekin bat etorritz, Epaimahai kalifikatzaileak ondorengo formula aplikatuko du:

$$HAP = (APgeh / 2) \times (1 + (PZ - m) / (PZgeh - m)).$$

Hau da:

HAP = Hautagaiak lortutako azken puntuazioa.

APgeh = Proban gehienez lor daitekeen azken puntuazioa (Deialdiaren oinarrien arabera, proban lor daitekeen puntuazio gehiena: 150 puntu).

PZ = Hautagaiak lortutako puntuazio zuzena:

PZ= Zuzenak – (hutsegiteen kopurua x 0,333).

m = Epaimahaiak ezarritako proba gainditzeko gutxienez lortu beharreko puntuazioa.

PZgeh = Probaren gehieneko puntuazio zuzena (Proban gehienez lor daitekeen puntuazioa zuzena).

2.– Bigarren proba, nahitaezkoa eta baztertzaila: proba psikoteknikoa izango da, eta hautagaien gaitasunak neurtzea izango du helburu. Proba horri 0 eta 120 puntu artean emango zaizkio. Bigarren proba horretan, lau ariketa egin beharko dira, denak ere nahitaezkoak eta baztertzailak. Ariketa bakoitza 0tik 30 puntura bitartean baloratuko da:

- a) Arrazoitze-ariketa.
- b) Pertzepzio gaitasunari buruzko ariketa (identifikazioa, diferentziazioa...).
- c) Gaitasun espazialei buruzko ariketa.
- d) Hitzezko gaitasunari buruzko ariketa.

Ariketa bakoitzean test erako galdetegi bat erantzun beharko da idatziz.

Test erako galdetegi bakoitzeko galdera bakoitzak lau erantzun aukera izango ditu eta bat bakarra izango da zuzena.

Proba honetan gaizki emandako erantzun bakoitza 0,333 punturekin zigortuko da. Erantzun gabeko galderak ez dira zigortuko.

Proba hori gainditzeko, beharrezkoa izango da ariketa bakoitzean gutxienez 10 puntu (gutxienez lortu beharreko puntuazioa) lortzea proba osatzen duten lau ariketa bakoitzean, eta, gutxienez, 60 puntu proba osatzen duten lau ariketetan.

Hautaketa sistemaren hurrenkera onari begira, Epaimahai kalifikatzaileak, eskatu beharreko gutxiengo maila kontuan izanik, proba honetan erakutsitako ezagutza-maila eta hautagaien identitatea jakin baino lehen, ariketa bakoitza gainditzeko beharrezko gutxiengo puntuazioa non ezarri erabaki ahal izango du eta akordio hori argitaratuko du. Horrelakoan, ariketa bakoitzeko puntuazioa lortzeko, aurreko paragrafoan xedatutakoarekin bat etorritik, Epaimahai kalifikatzaileak ondorengo formula aplikatuko du:

$$\text{HAP} = (\text{APgeh} / 2) \times (1 + (\text{PZ} - m) / (\text{PZgeh} - m)).$$

Hau da:

HAP = Hautagaiak lortutako azken puntuazioa.

APgeh = Ariketan gehienez lor daitekeen azken puntuazioa (Deialdiaren oinarrien arabera, ariketan lor daitekeen puntuazio gehiena: 30 puntu).

PZ = Hautagaiak lortutako puntuazio zuzena:

PZ = Zuzenak – (hutsegiteen kopurua x 0,333).

m = Epaimahaiak ezarritako ariketa gainditzeko gutxienez lortu beharreko puntuazioa.

PZgeh = Probaren gehieneko puntuazio zuzena (Proban gehienez lortzen den puntuazioa zuzena).

3.– Hirugarren proba, nahitaezkoa eta baztertzailea: proba psikoteknikoa. Proba honi 0 eta 150 puntu artean emango zaizkio. Hirugarren proba honetan, bi ariketa egin beharko dira, biak ere nahitaezkoak eta baztertzaileak:

a) Nortasun-testa: ariketa honen helburua da ebaluatzea hautaketa-prozesuan parte hartzen dutenen nortasun-ezaugarri nagusiak eta asaldura eta moldatu ezina neurtzeko adierazleak. Proba honetan, 0 puntutik 100era emango dira, eta kanpoan utziko dira gutxienez 50 puntu lortzen ez dutenak.

b) Nortasun-testa: lan-jarduerarekin lotutako jokabideak neurtzea du helburu. Proba honetan, 0 puntutik 50era emango dira, eta kanpoan utziko dira gutxienez 25 puntu lortzen ez dutenak.

Bi ariketa horiek lotuta egongo dira deitutako lanpostuaren profil profesionalarekin.

Hirugarren proba horretako bi ariketetan lortutako datuak ondorengo probetan ere erabili ahal izango dira, neurtza-tresna gisa.

4.– Laugarren proba, nahitaezkoa eta baztertzailea, gaitasun fisikoari buruzkoa. Proba honi 0 eta 80 puntu artean emango zaizkio. Deialdi honetako II. eranskinean deskribatzen diren lau ariketak egitean datza. Eraitzen balorazioa eranskin horretan bertan zehazten diren baremoen arabera egingo da.

Proba hori gainditzeko, beharrezkoa izango da ariketa bakoitzean gutxienez 10 puntu lortzea, eta gutxienez 40 puntu proba osatzen duten lau ariketetan.

Ariketa fisikoak egitearen gaineko erantzukizuna parte-hartzaileena bakarrik izango da. Ariketak egiteko, bestalde, kirola egiteko ekipamendu egokia ekarri beharko dute.

5.– Bosgarren proba, nahitaezkoa eta baztertzailea: aurrez aurreko elkarrizketa bat, helburu duena neurtzea hautagaiak jokabide eta gaitasun egokiak dituzten, deitutako lanpostuaren profil

profesionaleko eginkizunak eta atazak betetzeko. Proba hori 0 puntutik 50era baloratuko da, eta gutxienez 25 puntu lortu beharko dira hori gainditzeko.

Elkarrizketaren ariketa egin aurretik, prozesuan parte hartzen dutenek curriculum vitae sinplifikatu bat bete beharko dute, eskuratuko zaien eredu normalizatuaren arabera. Curriculum hori ez da puntuagarria izango, eta elkarrizketa egiteko oinarri gisa baino ez da erabiliko.

Zortzigarrena.– Oposizio-aldiko proben garapena.

1.– Deialdia Euskal Herriko Agintaritzaren Aldizkarian argitaratzen den egunetik bi hilabete igaro arte ez dira hasiko probak.

2.– Lehenengo proba egiteko eguna, ordua eta tokia gutxienez zazpi egun natural lehenago iragarriko dira, Hogeigarren oinarrian ezarritako eran, Polizia eta Larrialdietako Euskal Akademiako zuzendari nagusiaren ebazpen bidez iragarri ere. Gainerako probak aditzera emateko ondoz-ondoko iragarkiak ere Hogeigarren oinarrian ezarritako eran jakinaraziko dira, gutxienez 72 ordu lehenago, eta Epaimahai Kalifikatzailearen erabaki bidez.

3.– Kalifikazio Batzordeak bere esku izango du oposizioko probak eta gainerako ariketak egiteko hurrenkera –Zazpigarren oinarrian ezarritakoa– aldatzeko aukera, baita hainbat proba egun berean egitea erabakitzekoa ere. Horrelakoetan, proba eta/edo ariketen emaitzak argitara emango dira deialdiaren oinarrietan ezarritako ordenan. Bakar-bakarrik argitaratuko dira aurreko ariketak gainditu dituztenen proba eta/edo ariketen emaitzak, zazpigarren oinarrian ezarritako ordenari jarraituz.

4.– Epaimahaiaren deiaren arabera ezarritako ordu, egun eta lekuan derrigorrezko probak edota ariketak garatzeko agertzen ez direnak automatikoki hautaketa-prozeduratik kanpo geratuko dira, ez agertzeko arrazoi gaindiezinak izanda ere. Gauza bera gertatuko zaie derrigorrezko probetara eta/edo ariketetara horiek hasita daudela agertzen diren hautagaiei.

Derrigorrezko probaren batek ariketa bat baino gehiago balu, haietako batera berandu agertzea edo ez agertzea ez aurkeztutzat emango da.

Hautaketa prozesuen garapenean aukera eta tratu berdintasuna bermatzeko, Epaimahai kalifikatzaileak probak egiteko datak eta/edo tokiak egokitu ahal izango ditu; esaterako, emakumeen kasuan, hala eskatzen duten haurdunaldiagatik arriskuagatik edo erditzeagatik edo berehalako erditzea izateagatik edo oraintsu erdituta izateagatik; betiere, inguruabar horien berri eman behar izango zaio Epaimahai kalifikatzaileari proba edo ariketa egin baino lehen eta medikuaren agiri bitartez ziurtatu beharko zaio.

5.– Proba eta ariketetara agertzeko, nortasun-agiri nazionala, pasaportearen edo gidabaimena ekarri beharko da, eta Epaimahai Kalifikatzaileak agiri horietako bat erakusteko eska dezake une oro.

6.– Proba baztertzailer bakoitza bukatu ondoren, Epaimahai Kalifikatzailearen erabaki bidez, hautaketa-prozesuan parte hartzen dutenen emaitzak argitaratuko dira, Hogeigarren oinarrian ezarritako eran, eta lortutako puntuazioa zehaztuta. Proba eta/edo ariketen emaitzak bi dezimal emanda argitaratuko dira.

7.– Hautagaiek Euskal Autonomia Erkidegoko edozein hizkuntza ofizialetan egin ahal izango dituzte oposizio-probak.

Bederatzigarrena.– Lehiaketa.

1.– Lehiaketa fasearen kalifikazioa bakarrik aplikatuko zaie oposizio fasea gainditu dutenei.

2.– Bakarrik ebaluatu ahal izango dira eskabideak aurkezteko epea amaitu baino lehenagoak diren meritua, deialdi-oinarrietako bigarren klausulako parte hartzeko betekizunak aipatzen ditueneko i) idatzi-zatikoan ezarritako kasuan izan ezik.

3.– Lehiaketa faseak ez du baztertzailerik izan beharrik edukiko eta horretan lortutako puntuazioak ezin izango dira kontuan hartu oposizio probak gainditzeko.

4.– Lehiaketa fasea Udaltzaingoaren Oinarrizko Eskalako agente gisa Udaltzain Kidegoetan egindako zerbitzuak baloratzean datza, eguneko zerbitzua 0,10 punturekin baloratuko da. Gehieenez 150 puntu lortu ahal izango dira.

5.– Egindako zerbitzuak eskabidean alegatu beharko dira, eta interesdunek, Tokiko Administrazioari eskatuta, dagokion ziurtagiria aurkeztuz egiaztatu beharko dituzte, Administrazio Publikoan Aurretiko zerbitzuak aitortzeari buruzko abenduaren 26ko 70/1978 Legearen I. eranskineko eredu erabiliz.

Ziurtagiri hori bosgarren proba elkarriketa pertsonala- egitera deitutako egunean aurkeztu beharko dute.

6.– Inolaz ere ez dira baloratuko eskabidean behar bezala egiaztatu ez diren meritua.

Hamargarrena.– Hizkuntza-eskakizunak egiaztatzea eta euskararen jakite-maila baloratzea.

1.– Hizkuntza-eskakizunak egiaztatzea:

Prozesuan parte hartuko dutenek dokumentuen ziurtagiriaren edo horretarako egingo diren idatzizko berariazko proba bitartez egiaztatu ahal izango dituzte hizkuntza-eskakizunak.

Derrigortasun-data igarota duten lanpostuetarako aukera egin nahi duten pertsonak 2, 3 edo goragoko hizkuntza-eskakizuna egiaztatuta dutela adierazteko dokumentu bitartez ziurtatu beharko dute edo hautaketa prozesuan horretarako deitutako diren 2 edo 3 hizkuntza-eskakizunak egiaztatzeke probak gainditu beharko dituzte.

1.1.– Agirien bitarteko egiaztatzea.

Agirien bitarteko egiaztatzeke epea hautaketa prozesuko hizkuntza-eskakizuna egiaztatzeke lehen proba egin baino bi egun arinago arte izango da.

Ez dira egiaztatu beharko Euskara Tituluen eta Ziurtagirien Erregistro Bateratuan (ETZEB) dau den datuak. Prozesu honetan parte hartzeak adostasun osoa ematen dio Polizia eta Larrialdietako Euskal Akademiari Erregistro horretako datuen kontsulta egiteke.

Hizkuntzen Europako Erreferentzia Markoko maila horien titulu baliokideak honako biotan agertzen dira: Euskararen jakite-maila egiaztatzen duten tituluak eta ziurtagiriak baliokidetu, eta Hizkuntzen Europako Erreferentzia Marko Bateratuko mailekin parekatzen den azaroaren 9ko 297/2010 Dekretuan eta Euskaraz egindako ikasketa ofizialak aintzat hartzeke eta euskara-maila hizkuntza-tituluen eta ziurtagirien bidez egiaztatzeke salbuesteke den apirilaren 3ko 47/2012 Dekretuan.

1.2.– Berariazko probaren bitarteko egiaztatzea.

Eskaintako lanpostuetan ezarritako hizkuntza-eskakizun desberdinak egiaztatzeke borondatzeke proba edo probak egingo da/dira. Proba edo probak B-2 Maila (2. Hizkuntza-eskakizuna) eta C-1 Maila (3. Hizkuntza-eskakizuna) zailtasun mailakoak izango dira.

Deialdian eskatutako hizkuntza-eskakizunak egiaztatzeari begira, Epaimahai kalifikatzaileak IVAPek proposaturiko pertsona bat izango du.

Proba/probak egiteko data, ordua eta tokia Epaimahai Kalifikatzailearen bitartez argitaratuko dira Hogeita batgarren oinarrian aurreikusitako eran.

2.– Euskararen jakite-mailaren balorazioa meritu gisa.

Euskararen jakite-maila meritu gisa baloratuko da lortzen duten lanposturako eskatutako hizkuntza-eskakizuna baino euskararen jakite-maila altuagoa egiaztatzen duten pertsonentzat.

Egiaztapena Oinarri honetako aurreko atalean aipatzen den eran egin ahal izango da.

Derrigortasun data iraungita duten 2. Hizkuntza-eskakizuna (B-2 Maila) baldintzatzen duten lanpostu haietarako honako baremoaren arabera baloratuko da euskararen jakite-maila:

– Hizkuntzen Europako Erreferentzia Markoko C-1 Maila, Europako Kontseiluak onetsitakoa: 70 puntu.

Derrigortasun data iraungita ez duten 2. Hizkuntza-eskakizuna (B-2 Maila) baldintzatzen duten lanpostu haietarako honako baremoaren arabera baloratuko da euskararen jakite-maila:

– Hizkuntzen Europako Erreferentzia Markoko C-1 Maila, Europako Kontseiluak onetsitakoa: 70 puntu.

– Hizkuntzen Europako Erreferentzia Markoko B-2 Maila, Europako Kontseiluak onetsitakoa: 40 puntu.

Euskararen jakite-maila egiaztatzeko proba bat edo batzuk egingo dira borondatez, Europako Kontseiluak onetsitakoa Hizkuntzen Europako Erreferentzia Markoko B2 eta C1 Mailako zailtasun maila daukana/daukatena.

Euskararen jakite-maila egiaztatzeari begira, Epaimahai kalifikatzaileak IVAPek proposaturiko pertsona bat izango du.

Hizkuntzen Europako Erreferentzia Markoko B2 eta C1 Mailaren baliokideak diren titulazioak dituztenei Epaimahai kalifikatzaileak dagozkien puntuak esleituko dizkie, aurreko atalean aurreikusitako proba/probak egin gabe.

Hizkuntzen Europako Erreferentzia Markoko maila horien titulu baliokideak honako biotan agertzen dira: Euskararen jakite-maila egiaztatzen duten tituluak eta ziurtagiriak baliokidetu, eta Hizkuntzen Europako Erreferentzia Marko Bateratuko mailekin parekatzen den azaroaren 9ko 297/2010 Dekretuan eta Euskaraz egindako ikasketa ofizialak aintzat hartzeko eta euskara-maila hizkuntza-tituluen eta ziurtagirien bidez egiaztatzenetik salbuesteko den apirilaren 3ko 47/2012 Dekretuan.

Polizia eta Larrialdietako Euskal Akademiak argibideak eskatu ahal izango ditu hautaketa-prozesu honetan parte hartzen dutenek euskararen jakite-maila egiaztatzeko lortutako egiaztagiriei buruz. Prozesu honetan parte hartzeak berekin dakar Polizia eta Larrialdietako Euskal Akademiari argi eta garbi baimena ematea halako datuak egiaztatu ditzan Euskara Tituluen eta Ziurtagirien Erregistro Bateratuan (ETZEB), eta egiaztatu dezan, halaber, hautaketa-prozesuan parte hartzen dutenen tituluak Hizkuntzen Europako Erreferentzia Marko Bateratuko zein mailarekin parekatzen diren.

Bestalde, euskara-maila egiaztatzeko proba eguna baino bi egun arinago bukatuko da hautaketa-prozesu honetan parte hartzen dutenek euskara-maila egiaztatzeko agiriak aurkezteko epea.

Proba/probak egiteko data, ordua eta tokia Epaimahai Kalifikatzailearen bitartez argitaratuko dira Hogeita batgarren oinarrian aurreikusitako eran.

Hamaikagarrena.– Oposizio-lehiaketa gainditutako pertsonen behin-behineko eta behin betiko zerrenda.

1.– Oposizio-lehiaketaren puntuazio totala izango da bi faseetan lortutako puntuen batura, gehi, hala egokituz gero, euskara merezimendu gisa baloratzeko prozesutik eratorritakoa. Puntuazio totalaren arabera lehenetsiko dira hautagaiak. Sailkapeneko ordenan gertatutako puntuazio berdinketak Emakumeen eta Gizonen Arteko Berdintasunerako otsailaren 18ko 4/2005 Legean jasotako irizpidearen arabera ebatziko dira. Hala ere, berdinketak bere horretan iraunez gero, oposizio-aldiko lehenengo proban puntu gehien lortu duenaren alde ebatziko da, eta, era subsidarioan, euskararen jakintza baloratzeko proban puntu gehien lortu duenaren alde.

Epaimahai Kalifikatzaileak honakoak onartuko eta argitaratuko ditu:

a) Gai diren pertsonen behin-behineko zerrenda, dagozkien kalifikazioen arabera, betekizun gisa derrigortasun-data igarota duten hizkuntza-eskakizuneko lanpostuak kontuan izanik eta lehentasun-hurrenkera jarraituz.

b) Gai diren pertsonen behin-behineko zerrenda, dagozkien kalifikazioen arabera, betekizun gisa derrigortasun-data igarota ez duten hizkuntza-eskakizuneko lanpostuak kontuan izanik eta lehentasun-hurrenkera jarraituz.

2.– Behin-behineko zerrenda horren aurka, interesdunek egoki irizitako erreklamazioak aurkeztu ahal izango dituzte, eta, horretarako, 10 egun balioduneko epea izango dute, zerrenda hori argitaratu eta hurrengo egunetik aurrera. Behin betiko zerrenda onartu aurretik ebatziko dira erreklamazio horiek.

3.– Epe hori bukatu ondoren, Epaimahaiak, Hogeita batgarren oinarrian ezarritakoarekin bat, Poliziaren eta Larrialdietako Euskal Akademiako Zuzendaritzaren eta hautaketa prozedura honetan parte hartzen duten Toki-korporazioen eskumena duten organoen esku utziko ditu behin betiko zerrenda, kalifikazioen arabera, puntuazio-ordenari jarraituz, eta hizkuntza-eskakizuna zeinek egiaztatu duten zehaztuta.

a) Gai diren pertsonen behin betiko zerrenda, dagozkien kalifikazioen arabera, betekizun gisa derrigortasun-data igarota duten hizkuntza-eskakizuneko lanpostuak kontuan izanik eta lehentasun-hurrenkera jarraituz.

b) Gai diren pertsonen behin betiko zerrenda, dagozkien kalifikazioen arabera, betekizun gisa derrigortasun-data igarota ez duten hizkuntza-eskakizuneko lanpostuak kontuan izanik eta lehentasun-hurrenkera jarraituz.

Hamabigarrena.– Deitutako plazetarako aukera eta betekizunak egiaztatzea.

Zerrendatutako pertsonak eta sailkapen-hurrenkera eta hizkuntza-eskakizunaren egiaztapena jarraituz Epaimahai kalifikatzaileak deituak izango dira prozesuan parte hartzen duten toki-korporazioen artean destinoa aukeratzeko xedeaz.

Destinoak izangaien artean esleituko dira beren eskabidearen eta lortutako puntuazio hurrenkerarekin bat etorriz.

Hizkuntza-eskakizuna derrigortasunez dituzten lanpostuak lehentasunez beteko dira.

Derrigortasun-data igarota duten lanpostuak eta, betekizun gisa, hala eskatzen duten lanpostuetarako horien esleipena egin ondoren, derrigortasun-data igaro gabe eta, betekizun gisa, hala eskatzen ez duten lanpostuen esleipena egingo da.

Plaza esleitutako pertsonak ezin izango du jarraitu plazen esleipenerako prozesuan eta atzetik agertzen diren berak eskatutako plazei uko egiten diela ulertuko da.

Deitutako destino guztiak bete beharko dira nahitaez, izangaiek oinarriotan eskatutako baldintzak betetzen dituzten heinean.

Eskainitako destino guztiak bete arte, Epaimahai kalifikatzaileak eskainitako lanpostuak baino pertsona kopuru handiagoari emango die aukeratzeko ahalmena, edozein kasutan ere deitutako destinoetatik gora esleitu gabe.

Ekintza horretan deialdian parte hartzeko jatorrizko dokumentuak edo kopia konpultsatuak ekarri beharko dituzte, baita ere bete nahi den lanposturako edo lanpostuetarako aparteko baldintzak betetzen direla egiaztatzen dituzten dokumentuak.

Era berean, armak eramateko idatzizko konpromisoa – eskaeragilearen aitopenen bitartez egingo dena- ekarri beharko dute.

Deialdian parte hartzeko baldintzak eta betekizunak betetzen dituztela egiaztatzeko dokumentazioa aurkezten ez duten hautagaiak ez dira praktikaldiko funtzionario izendatuko. Ez zaie, orobat, izendapen hori emango, baldin eta dokumentazioaren azterketatik edo azterketa medikotik ondorioztatzen bada ez dutela baldintza edo betekizunen bat betetzen. Gainera, egindako jarduketa guztiak eta izendapena lortzeko eskuratutako eskubide guztiak indarrak gabe geratuko dira, hargatik eragotzi gabe eskaeran datu faltsuak adierazteagatik izan lezaketen erantzukizuna eskatzea. Horrelakoetan, Epaimahai kalifikatzaileak erabakiko du halako hautagaiak hautaketa-prozeduratik kanpo uztea eta sailkapen-ordenaren lehentasun-hurrenkerari jarraituz ordeztea. Zehazki, aipatu bazterketaren ondorioz deialdiko lanpostu kopuruaren barruan sartzen direnek ordezkaturako dituzte baztertutakoak, baldin eta aurretik egiaztatzen badute eskatutako baldintzak eta betekizunak betetzen dituztela.

Hamahirugarrena.– Hautatutako pertsonen zerrenda.

Izangaiek aukeraketa egin ondoren eta eskatutako lanpostuen betetze maila egiaztatu ondoren, Hogeita batgarrenean aurreikusitakoarekin bat etorritik, Epaimahaiak onartuko eta argitaratuko du hautatutako pertsonen zerrenda eta Polizia eta Larrialdietako Euskal Akademiako Zuzendaritzari eta hautaketa prozeduran parte hartzen duten Toki-korporazioko eskumen a duten organoei aurkeztuko dizkie. Zerrenda hautaketa prozedura gainditu duten pertsonen eta deitutako lanpostuetan sartzen diren pertsonen osatuko dute, honakoak bereiziz:

a) Hizkuntza-eskakizuna eskatzen zen lanpostua lortzen duten pertsonen zerrenda, esleitutako plaza adieraziz.

b) Hizkuntza-eskakizuna eskatzen ez zen lanpostua lortzen duten pertsonen zerrenda, esleitutako plaza adieraziz.

Hamalagarrena.– Praktiketako funtzionarioen izendapena.

1.– Deialdiko betekizunak behar bezala betetzen direla egiaztatzen dituzten hautatutako pertsonak praktiketako funtzionario izendatuko ditu hautaketa prozedura honetan parte hartzen duten

Toki-korporazio desberdinetako eskumena duen organoak. Izendapen hori Hogeita batgarren oinarrian aurreikusitako eran argitaratuko da.

Praktiketako funtzionario izendatutako pertsonak prestakuntza ikastaroaren hasieratik egoera horretan izango dira karrerako funtzionario izendapena izendapena egin edo hautaketa prozeduratik baztertu arte.

2.– Polizia eta Larrialdietako Euskal Akademiako zuzendari nagusiaren bitartez ezarriko da prestakuntza ikastaroaren hasiera eguna.

Hamabosgarrena.– Prestakuntza-ikastaroa eta praktikaldia.

1.– Prestakuntza-ikastaroa eta praktikaldia, bakoitza bere aldetik, nahitaezkoak eta baztertzailerak izango dira, eta, horiek gainditu ezean, hautagaia hautaketa-prozesutik kanpo geratuko da, eta deialdi honi dagokion Udaltzaingoaren Oinarrizko Eskalako agente kategorian sartzeko esku-bideak galduko ditu.

2.– Prestakuntza-ikastaroa eta praktikaldia ezin izango dira batera egin, eta ez horietako bakoitza, ez biak batera, ez dira izango 30 hiletik gorakoak.

3.– Prestakuntza-ikastaroa.

a) Ikastaro akademiko bat izango da prestakuntza-ikastaroa, nahitaezkoa eta baztertzailerak, eta edukia, ebaluatzeko eta gainditzeko moduak, eta iraupena Ikasketa Planean eta arau aplikagarrietan zehaztuko dira.

b) Prestakuntza-ikastaroaren kalifikazioak Polizia eta Larrialdietako Euskal Akademiako zuzendari nagusiak jakinaraziko ditu, Hogeita batgarren oinarrian ezarritako eran.

c) Polizia eta Larrialdietako Euskal Akademiako zuzendari nagusiak ebatziko du prestakuntza ikastaroa gainditzeko ez dutenak baztertzeara.

d) Ikastaroaren lehen egunean Prestakuntza ikastarora ez bertaratzeari ikastaroan aurkeztu ez den pertsonaren baztertzeara lekarketa, behar bezala ezinbesteko arrazoia ematen ez bada eta alde aurretik eskatzen ez bada. Polizia eta Larrialdietako Euskal Akademiako zuzendari nagusiak aztertuko du ezinbesteko arrazoia eta ebazpena emango du.

e) Prestakuntza ikastaroan ez bertaratzeari bete gabe geratu den plaza eskaini egingo zaio, Hamabigarren oinarriaren arabera, plazarik esleitu gabe geratu den pertsonari eta, aldi berean, baldintzak betetzen dituenari.

4.– Praktikaldia.

a) Prestakuntza-ikastaroa gainditzeko dutenek praktikaldia egingo dute. Nolako jardun-arloan aritzen diren kontuan hartuta aukeratuko da praktikaldia egiteko zentro edo bulego egokiena, eta han hautagaiek prestakuntza integrala eskuratu, eta Ertzaintzaren zerbitzu polizialen egitura eta jarduna ikasiko dute.

b) Praktikaldia hasi baino lehen, Polizia eta Larrialdietako Euskal Akademiako zuzendari nagusiak ebazpen bat emango du, honako hauek ezarriko dituenak: praktikaldiaren iraupena, hura baloratzeko eta gainditzeko sistemak eta prozedurak, eta praktikarako destinoak eta horietan has-teko data. Ebazpen hori Hogeita batgarren oinarrian ezarritako eran argitaratuko da.

2019ko apirilaren 15a, astelehena

c) Praktikaldian, hautagaiek Udaltzaingoaren Oinarrizko Eskalako agente kategoriari dagozkion egitekoak betetzean erakusten duten eraginkortasun profesionala ebaluatuko da. Ebaluazioan, praktikaldiak iraun bitartean gertatutako egitateak baino ez dira aintzat hartuko.

d) Polizia eta Larrialdietako Euskal Akademiako zuzendari nagusiak jakinaraziko ditu praktikaldiko kalifikazioak, Hogeita batgarren oinarrian ezarritako eran.

e) Polizia eta Larrialdietako Euskal Akademiako zuzendari nagusiak ebatziko du, halaber, praktikaldia gainditzen ez dutenak baztertea.

Hamaseigarrena.– Hautaketa-prozeduraren behin betiko sailkapena, eta karrerako funtzionarioen izendapena.

1.– Hautaketa-prozedurako sailkapen-ordena ezartzeko, batu egingo dira hautaketa-prozesuan, prestakuntza-ikastaroan eta praktikaldian lortutako kalifikazioak. Polizia eta Larrialdietako Euskal Akademiako zuzendari nagusiaren ebazpen bidez jakinaraziko da sailkapen hori, Hogeita batgarren oinarrian ezarritako eran.

2.– Praktikaldia bukatu ondoko bi hilabeteko epean, eta Polizia eta Larrialdietako Euskal Akademiako zuzendari nagusiaren proposamenez, Toki-korporazioei dagozkien eskumen hori duen organoak, karrerako funtzionario izendatuko ditu oinarri hauen arabera hautaketa-prozedura gainditu duten hautagaiak.

Zehazki, dagokion Udaleko Udaltzaingoaren Oinarrizko Eskalako agente izendatuko dituzte.

3.– Izendapena indarrean dagoen araudian aurreikusitako eran argitaratuko da.

Hamazazpigarrena.– Praktikaldiko funtzionarioen araubide juridikoa.

1.– Praktikaldiko funtzionario direnez, Udal bakoitzari dagokion araudian zehazturiko lansariak jasoko dituzte.

2.– Praktikaldiko funtzionarioei, prestakuntza-ikastaroa eta praktikaldia egiten duten bitartean, Polizia eta Larrialdietako Euskal Akademiaren barne-araudia aplikatuko zaie. Halaber, diziplina-araubidearen arabera irakaskuntza arloko diziplina-hutsegite hutsak ez diren egoeretan, Euskal Herriko Polizia Kidegoen diziplina-araubidearen arauak aplikatuko dira.

3.– Prestakuntza-ikastaroa edo praktikaldia ez gainditzea, edo horietan ez gai kalifikazioa izatea, eta oinarri honetako aurreko paragrafoaren arabera larritzat edo oso larritzat jotzen den arau-hauste bat egiteagatik zigor bat jasotzea arrazoi espezifikoak izango dira hautaketa-prozeduratik kanpo geratzeko eta Udaltzaingoaren Oinarrizko Eskalako agente kategorian sartzeko eskubideak, prozesu horretatik eratorritakoak, galtzeko.

Era berean, prestakuntza-ikastaroan aplikagarri diren ebaluazio-irizpideekin bat etorritik, Ikasketen Planean bildutako ikasgaien ebaluazio partzialetik ondorioztatzen bada hautagairen batek prestakuntza-ikastaroa gainditzeko ezintasun materiala duela, Polizia eta Larrialdietako Euskal Akademiako zuzendari nagusiak prozesutik kanpo utzi dezake, betiere kasuan kasuko praktikaldiko funtzionarioari entzun ondoren.

4.– Hautagai batek, prestakuntza-ikastarora askotan azaldu ez eta, Ikasketen Planean ezarritako huts egiteko gehieneko denbora gainditzen badu, hautaketa-prozeduratik kanpo geratuko da berehala, barne-araudian ezarritakoarekin bat etorritik, non eta tartean ezinbesteko arrazoirik ez dagoen.

5.– Prestakuntza ikastaroan ez egoteak suposatzen duen edozein baimen edo lizentzia izateko eskaera Polizia eta Larrialdietako Euskal Akademian aurkeztu beharko da eta Polizia eta Larrialdietako Euskal Akademiako Prestakuntzako Dibisioko Ertzaintza eta Udaltzaingoaren Arloko Burutzak alde zuzenetik baimenduko du, dagokion udalaren araudi erregulatuaren arabera. Eginkizunen beharren mendeko lizentzia edo baimenak izatearen ondorioetarako, horiek daudela ulertuko da programatutako eskola jarduerak daudenean.

6.– Hautagai batek, praktikaldira askotan azaldu ez eta, Hamabosgarren oinarriaren 4.B zenbakian aipatzen den ebazpenean ezarritako huts egiteko epea gainditzen badu, hautaketa-prozesutik kanpo geratuko da berehala, non eta tartean ezinbesteko arrazoirik ez dagoen.

7.– Polizia eta Larrialdietako Euskal Akademiako zuzendari nagusiak ezinbesteko arrazoiak egon badaudela ikusten badu, hautagaiak osorik errepikatu ahal izango du ikastaroa horretarako egiten diren hurrengo deialdietan, edo praktikaldia osorik errepikatu edo osatu ahal izango du, hala egitea eragotzi zioten arrazoiak desagertzen direnean, eta berak hala eskatzen badu.

8.– Baztertzeko arrazoiaren bat agertzen bada, prestakuntza-ikastaroan edo praktikaldian ez da kalifikaziorik emango, harik eta irekitako kanporatze-espeditatea ebatzi arte.

9.– Prestakuntza-ikastaroan edo praktikaldian, hautaketa-prozeduratik kanpo geratzen direnek armak, dokumentazioa eta jasotako ekipamendua itzuli beharko dituzte.

Hemezortzigarrena.– Baztertzeko osasun-kasuen taula.

1.– Euskal Herriko Poliziaren hautaketa- eta prestakuntza-araudia onartzen duen Dekretua bigarren aldiz aldatzen duen otsailaren 17ko 36/2004 Dekretuan, baztertzeko osasun-kasuen taula jasotzen da. Bada, Polizia eta Larrialdietako Euskal Akademiak hautaketa-prozedurako edozein momentutan egiaztatu ahal izango du hautagaiak ez daudela taula horretako kasuetan sartuta (2.1.f) oinarria).

2.– Horrekin batera, prestakuntza-ikastaroan eta praktikaldian, edo horiek bukatu ondoren, praktikaldiko funtzionario izendatutakoei beharrezko jotzen diren proba medikoak egin ahal izango zaizkie, betiere otsailaren 17ko 36/2004 Dekretuan aurreikusitako baztertzeko osasun-kasuetan ez daudela egiaztatze aldera (36/2004 Dekretua, Euskal Herriko Poliziaren hautaketa- eta prestakuntza-araudia onartzen duen Dekretua bigarren aldiz aldatzen duena). Horretarako, Polizia eta Larrialdietako Euskal Akademiako zuzendari nagusiak epaimahai mediko bat izendatuko du. Epaimahai horren osaeraren berri Hogeita batgarren oinarrian ezarritako eran jakinaraziko da.

3.– Epaimahai hori mahaiburu batek, bi bokalek eta idazkari batek osatuko dute. Otsailaren 28ko 4/2005 Legean xedatutakoarekin bat etorritik, bere eraketan emakumezkoen eta gizonezkoen arteko ordezkariak eratu izango da.

4.– Hautaketa-prozesutik baztertzeko motiboren bat aurkitu bada, Epaimahai medikoak ematen dituen txostenak arrazoituak izango dira, eta jarraitzen den prozeduran betiere bermatuko da eragindako pertsonak entzuna izateko duen eskubidea.

Epaimahai medikoak atzeratu ahal izango ditu proba medikoak, horiek egin behar zaizkion pertsonaren egoera aintzat hartuta, baldin eta pertsona hori desgaitasun iragankorreko egoeran badago probak egin behar dizkieten momentuan.

5.– Polizia eta Larrialdietako Euskal Akademiako zuzendari nagusiari dagokio baztertzeko osasun-kasuen taulako kasuen bat dela-eta hautagai bat kanporatzeko agintzeko eskumena.

6.– Oinarri honetan aurreikusitako Epaimahai Medikoari aplikagarri zaizkio Seigarren oinarriko 2. eta 9. paragrafoetan bildutako arauak.

Hemeretzigarrena.– 2.1.f) Oinarriaren betekizuna.

Datu Pertsonalak Babesteari eta eskubide digitalen bermeari buruzko 3/2018 Lege Organikoaren arabera eta Bigarren Oinarriko 1.f) atalean ezarritako betekizuna egiaztatzeko xedeaz, parte hartzaileek bosgarren proba egingo duten egunean adostasuna sinatuko dute Polizia eta Larrialdietako zuzendari nagusiari baimena emanaz parte hartzen duen pertsonak delituegatik kondenatua izan ez dela, Herri Administrazioaren zerbitzutik bereizia izan ez dela eta funtzio publikoak egiteko ezgaitua izan ez dela frogatzen duen ziurtapenak ofizioz eskatu ahal izateko Zigor-tuen eta Auzi-iheslarien Erregistro Nagusiari; pertsonak berak hautaketa prozeduraren edozein unetan ziurtagiri hori aurkezten duen kasuetan izan ezik; betiere, Hamaikagarren Oinarriko 1. atalean aurreikusitako izapidea bete baino lehen.

Hogeigarrena.– Zigor- edo administrazio-prozedura.

1.– Hautaketa-prozedura honetan parte hartzen duen hautagairen bat zigor- edo administrazio-prozedura batean sartuta bada, edo aurrerago sartzen bada, eta, horren ondorioz, litekeena bada delituegatik kondenatua izatea, herri-administrazioen kidegoren bateko zerbitzutik kentzea edo eginkizun publikoetan jarduteko gaitasunik gabe uztea, hautagai horrek hautaketa-prozesuan parte hartzea, horretan jarraitzea eta dagokion kategorian sartzea izango du, baldin eta aipatutako prozeduretan kondenatzen ez badute edo zerbitzutik bereizten ez badute.

2.– Aurreko oinarrian aipatutako alderdiak edo bereziki intereseko jo litezkeen beste batzuk egiaztatze aldera, Polizia eta Larrialdietako Euskal Akademiako Zuzendaritzak zinpeko adierazpen bat aurkezteko eskatu ahal izango die halako hautagaiei, hautaketa-prozesuan sartuta dauden bitartean.

Adierazpen horretan hautaketa-prozedura gainditzeko esanguratsuak izan daitezkeen datuak ezkutatu edo datu faltsuak emanaz gero, barne-araudian aurreikusitako erantzukizuna izango dute hautagaiek.

Hogeita batgarrena.– Argitalpenak.

Kontrakorik adierazi ezean, jakinarazpenak Polizia eta Larrialdietako Euskal Akademiako Iragarki-oholean argitaratuko dira, hargatik eragotzi gabe erakunde autonomo horren web orrian ere argitaratzea. Iragarkiak Polizia eta Larrialdietako Euskal Akademiako iragarki-oholean argitaratzen direneko egunak baldintzatu egingo ditu ondorengo epeak.

Polizia eta Larrialdietako Euskal Akademiako Iragarki-oholean egiten diren argitalpenak bidali egingo dira eta kontsultatu egin ahal izango dira Toki-korporazioek dituzten beren web-orrialdeetan eta iragarki-oholetan, baita ere Polizia eta Larrialdietako Euskal Akademiak berak duen web-ean.

Hogeita bigarrena.– Errekurtsoak.

Deialdi honek amaiera ematen dio administrazio-bideari, eta, beronen aurka, interesdunek aukerako berraztertze errekurtsoa aurkeztu ahal izango diote Polizia eta Larrialdietako Euskal Akademiako zuzendari nagusiari, hilabeteko epean, deialdia Euskal Herriko Agintaritzaren Aldizkarian argitaratu eta hurrengo egunetik hasita, edo, zuzenean, administrazioarekiko auzien jurisdikzioan aurkaratu dezakete.

2019ko apirilaren 15a, astelehena

Aukerako berraztertze errekurtsoa aurkezten bada, ezin izango da jurisdikzioaren bidetik aurkaratu, harik eta errekurtsoa berariaz ebatzi arte edo isilbidez presuntziosko ezespena eman arte.

Interesdunak jurisdikzioaren bidetik aurkaratzen badu, administrazioarekiko auzi-errekurtsoa aurkeztu beharko du Euskal Autonomia Erkidegoko Auzitegi Nagusiaren Administrazioarekiko Auzietako Salan, bi hilabeteko epean, deialdia Euskal Herriko Agintaritzaren Aldizkarian argitaratzen den egunetik hasita.

Deialdi honetatik, Epaimahaien jardueratik edo Polizia eta Larrialdietako Euskal Akademiako organoetatik ondorioztatzen diren egintza administratibo guztiak aurkaratu ahal izango dituzte interesdunek, administrazio-prozedura erkideari buruzko araudian ezarritako modu eta kasuetan.

Arkauti, 2019ko apirilaren 5a.

Polizia eta Larrialdietako Euskal Akademiako zuzendari nagusia,
MALENTXO ARRUABARRENA JULIÁN.

I. ERANSKINA

GAI-ZERRENDA

I.– Herritarren Eskubideak.

1.– Giza eskubideak: giza eskubideen alde orokorrak. Giza eskubideen Adierazpen Unibertsala. Giza eskubideak babesteko Europako sistema.

2.– Eskubideak eta Askatasunak Konstituzioan: Oinarrizko Eskubideak eta Askatasun Publikoak. Oinarrizko askatasun eta eskubideen bermeak.

3.– Emakumeen eta Gizonen Berdintasunerako otsailaren 18ko 4/2005 Legea: arau-xedea eta helburua. Printzipio orokorrak. Araudian eta administrazio-jardueran berdintasuna sustatzeko neurriak.

4.– Datu pertsonalak babestea: kontzeptuak edo definizioak. Datuak babesteari buruzko printzipioak. Pertsonen eskubideak (sartzea, zuzentzea, ezereztea eta aurka egitea). Sekretu-eginbearra eta datuen komunikazioa.

5.– Administrazio Publikoen Administrazio Prozedura Erkidearen 39/2015 Legea: Herritarren eskubide orokorrak administrazioarekiko beren harremanetan. Administrazio-erregistroak.

II.– Antolakuntza Politiko-Administratiboa.

6.– Europako esparrua: Europaren eraikuntzaren historia. Europako instituzioak eta beren kompetentziak.

7.– Estatuaren lurralde-antolakuntza Konstituzioan: toki-administrazioa. Probintzia. Udalerria. Autonomia Erkidegoak.

8.– EAEren politika- eta administrazio-antolakuntza: Euskal Herriko Estatuaren aurrekariak eta genesia. Euskal Herriko Estatuaren Atariko titulua. Euskal Herriko botereak. Bere gain hartutako kompetentziak Euskal Herriko Autonomia Estatutuan. EAEko erakunde komunien eta lurralde historikoen foru-erakundeen arteko kompetentzien banaketari buruzko alde orokorrak.

9.– Udalerria: lurraldea eta biztanleria. Antolakuntza. Kompetentziak. Erregimen bereziak.

10.– Sektore Publikoko Araubide Juridikoa. Herri-administrazioen organoak: administrazio-organok eta kompetentzia. Herri-administrazio desberdinen kide anitzeko organoak: funtzionamendua. Abstentzioa eta errekusazioa.

11.– Toki-erakundeen oinarriak: ondasunen kontzeptua, toki-erakundeen ondarea. Sailkapena. Araubide juridikoa. Toki-ogasunak: diru-sarrerren sailkapena.

III.– Zuzenbidearen eta Administrazio-Prozeduraren Iturriak.

12.– Administrazio-zuzenbidearen iturriak: legea: kontzeptua eta motak. Erregelamendua: erregelamendu-ahalaren titulartasuna eta bere mugak. Arau-hierarkia. Legezketasun-printzipioa herri-administrazioan.

13.– Herri Administrazioen Administrazio Prozedura Erkidea: administrazio-egintza: alde orokorrak. Eraginkortasuna. Deuseztasun eta deuseztagarritasuna. Administrazioaren isiltasuna.

14.– Administrazio-prozedura: interesdunak. Administrazio-prozeduraren faseak. Egintzak berrikustea.

15.– Sektore Publikoko Araubide Juridikoa. Xedapen orokorrak. Zehatzeko ahalaren printzipioak. Herri-administrazioen ondare-erantzukizuna.

IV.– Zigor Kodea atal Orokorra.

16.– Zigor Kodearen Atariko titulua. Zigor-bermeak eta Zigor-legearen aplikazioa.

17.– Delituak (10etik 18ra).

18.– Erantzukizun kriminaletik salbuesten dituzten kausak (19tik 20ra).

19.– Erantzukizun kriminala arintzen duten inguruabarrak (21 artikulua).

20.– Erantzukizun kriminala astuntzen duten inguruabarrak (22 artikulua).

21.– Delituei dagokienez, erantzukizun kriminala duten pertsonak (27tik 30era).

V.– Bide Segurtasuna.

22.– Zirkulazioaren Erregelamendu Orokorra: Aplikazio-eremua (Atariko titulua).

23.– Bide Segurtasunaren Legea: I. eranskina.– Oinarrizko kontzeptuak (artikuluak: 1etik 9ra, 12tik 24ra eta 54tik 73ra).

24.– Bide Segurtasunaren Legea: Arau-hausteak (V titulua, I kapitulua).

25.– Bide Segurtasunaren Legea: Zigorak (V titulua, II kapitulua).

26.– Bide Segurtasunaren Legea: Erantzukizuna (V titulua, III kapitulua).

27.– Bide Segurtasunaren Legea: Zehapen-prozedura (V titulua, IV kapitulua).

28.– Bide Segurtasunaren Legea: Portaera arauak zirkulazioan (II titulua, I kapitulua).

29.– Bide Segurtasunaren Legea: puntuak galtzea dakarten arau-hausteak. (II eranskina).

30.– Bide Segurtasunaren Legea: Gidatzeko baimenak (IV titulua, II kapitulua).

VI.– Arriskuen Prebentzioa.

31.– Azaroaren 8ko 31/1995 Legea, Lan-arriskuen prebentzioari buruzkoa: xedea. Aplikazio-eremua. Eginbeharrak eta eskubideak.

32.– Eraikuntzak ebakutzeari buruzkoa: sarrera autobabes planetan. Erantzuna istiluen aurrean. Jokatzeko Gutxiengo jarraibideak. Okupazio handiko eraikuntzak. Larrialdietako plana.

33.– Lehen sorospenak: lesioen lehen eta bigarren balorazioa. Bihotz-birikietako bizkortzea. Arnasbideen buxadura. Odoljarioak. Erredurak oro har artatzea.

VII.– Euskal Herriko Historia, Ingurumena eta Euskal Herriko Demografia.

34.– Euskal Herriko XIX. mendeko historia: konstituzio-aldia eta errestituzio absolutista. Gerra karlistak: aurrekariak, bandoak, garapena eta ondorioak. Foruen abolizioa. Euskal nazionalismoa: sorrera eta garapena.

35.– Euskal Herriko XX. mendeko historia: monarkiaren krisialdia. II. Errepublika. Gerra zibila, Autonomia Estatutua, eta lehen Eusko Jaurlaritza. Frankismoa: errepresioa, erbesteratzea eta erresistentzia. Trantsizio demokratikoa.

36.– Euskal Autonomia Erkidegoko ingurumena: erliebearen konfigurazioa, unitate morfoestrukturalak. Klima. Sare hidrografikoa. itsasertza eta itsasoko urak. Landare-paisaia eta zoru-motak.

37.– 2018ko ikuspegi demografikoa. Biztanleria: bilakaera esparru geografikoaren arabera, egituraren bilakaera adinaren eta biztanleriaren jaiotokiaren arabera. Jaiotzak: jaiotzen bilakaera eta ugalkortasunaren adierazleak. Heriotzak: heriotzen bilakaera eta bizi-itxaropenaren bilakaera. Ezkontzak: ezkontzen bilakaera. Migrazioak: kanpoko migrazioak, barruko migrazioak eta zerikusia migrazioarekin.

VIII.– Herritarren Zerbitzurako Polizia.

38.– Euskal Herriko Poliziaren sorrera eta garapena: Ertzaintzaren sorrera historikoa. Gernikako Estatutuko 17 eta 36 artikulua. Euskal Herriko Poliziari buruzko uztailaren 17ko 4/92 Legea: Atariko titulua (1etik 4rako artikulua). Euskal Herriko Polizia, Xedapen orokorrak (24tik 27ra). Euskal Herriko Polizia, Kode Deontologikoa (28tik 38ra). Ertzaintzako funtzionarioak (105etik 115era). Udaltzaingoak (116tik 118ra).

39.– Hizkuntzaren erabilera zuzena: komunikazioa eta zerbitzuaren kalitatea: Komunikazioaren prozesua. Elementuak. Oztupoak komunikazioan. Administrazioako agiriak hobeto idazteko jarraibideak. Administrazio-agiri motak. Administrazioako agirien oinarritzko egitura. Errespetuzko hizkuntza eta hizkuntza ez-sexista.

40.– Eusko Jaurlaritzaren Kudeaketa Publiko Aurreratuaren ereduak.

2019ko apirilaren 15a, astelehena

II. ERANSKINA

GAITASUN FISIKOAREN PROBA

IGERIKETA: 50 M LIBRE

Deskribapena: hautagaia, igerilekuaren ertzean kanpo zutik dagoela, uretara egingo du salto soinu-seinale bat entzundakoan, eta 50 m egingo du igerian, hau da, bi aldiz 25 m-ko luzera.

Igeriketa-estiloa librea izango da. Ariketa egin ahala, estiloa aldatzea egongo da. Ezin izango da deskantsatu oinak igerilekuko hondoa jarrita, ez eta hormari edo kortxo-ilareei helduta ere. Halaber, lehenengo luzerako bira ematerakoan, hautagaiak eskuekin horma ukitu beharko du, aztertzaileak argi ikusteko moduan.

Aurreko betekizunetako bat ez betetzeak ariketatik baztertzea ekarriko du.

Irteera baliogabetuz gero, ariketa eten egingo zaio hala egin duenari. Serie guztien amaieran azken serie bat egingo da irteera baliogabetu zaien guztiei. Bi irteera baliogabetzen zaion hautagaia baztertuta geratuko da.

Betaurrekoak erabiltzeko aukera egongo da. Kapela erabiltzea derrigorrezkoa izango da.

BAREMOA

IGERIKETA 50 M LIBRE

Gizonak	Balioa	Emakumeak
30''00 edo gutxiago	20	38''00 edo gutxiago
30''01 – 31''00'	19	38''01 – 39''00
31''01 – 33''00	18	39''01 – 41''00
33''01 – 35''00	17	41''01 – 44''00
35''01 – 38''00	16	44''01 – 47''00
38''01 – 41''00	15	47''01 – 50''00
41''01 – 44''00	14	50''01 – 53''00
44''01 – 47''00	13	53''01 – 57''00
47''01 – 52''00	12	57''01 – 62''00
52''01 – 58''00	11	62''01 – 68''00
58''01 – 65''00	10	68''01 – 78''00

2019ko apirilaren 15a, astelehena

AULKIKO PRESSA

Deskribapena: aulki baten gainean, ahoz gora eta zangoak flexionatuta, oinak lurrian jarrita eta eskuak sorbalda baino zertxobait zabalago, (erpuaren hatz-mamiak ariketa-barraren alde leun eta latza ukitzen izan behar du), besoak guztiz flexionatu bularra barrarekin ukitu arte, eta segidan luzatu.

Behin ariketa hasita, ezin izango da gelditu, ez eskuak hasierako tokitik mugitu ez eta gorputzarekin konpentsazio-mugimendurik egin ere. Baldintza hauek betetzen ez badira, proba eten egingo da eta ordura arte zuzen egin diren errepikapenak hartuko dira kontuan.

Ariketa 35 kilogramo altxatuta egingo dute gizonetzkoek, eta emakumezkoek, 25 kilogramo.

Neurketa: ez dira zenbatuko zuzentasunez egin gabeko jasoaldiak (besoak guztiz flexionatu bularra barrarekin ukitu arte, eta segidan luzatu).

BAREMOA

AULKIKO PRESSA

Gizonak 35 kg	Balioa	Emakumeak 25 kg
50	20	40
49	19	39
48	18	38
46 – 47	17	36 – 37
44 – 45	16	34 – 35
42 – 43	15	32 – 33
40 – 41	14	30 – 31
37 – 39	13	27 – 29
34 – 36	12	24 – 26
31 – 33	11,5	21 – 23
28 – 30	11	18 – 20
25 – 27	10,50	15 – 17
22 – 24	10	12 – 14

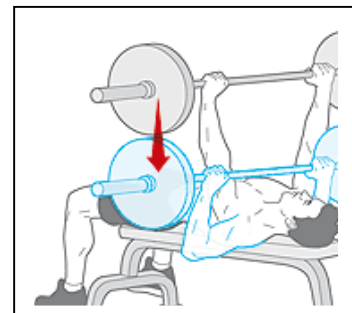

2019ko apirilaren 15a, astelehena

BIZKORTASUN TESTA

Deskribapena: hautagaia irteera-posizioan jarriko da irteera-marraren atzean, hau da, lehen hesia dagoen tokian. Hesiaren ezkerretik zein eskuinetik egin ahalko da irteera, eta kasu bakoitzean bukatu beharreko ibilbidea bukatu beharko da, marrazkian adierazi bezala.

Gauzatzea: aztertzaileak adierazten dionean ekingo dio hautagaiak ariketari. Bandera urrunenera joango da, hura saihestu, hesirantz jo, hesia azpitik igaro, hurrengo bandera saihestu, eta bi hesiak gaineratik gainditu. Azken hesia igarotzean erregistratuko da denbora, zelula fotoelektriko batzuen bidez.

Neurketa: saiakera bakarra izango da. Izangaiak zirkuituko elementuren bat (hesi zein bandera) bota edo lekuz aldatzen baldin badu, edota bidez tronpatzen bada, nulutzat joko da saiakera. Kasu horretan beste aukera bat bakarrik izango du. Bi saiakera baliogabetzen dituen hautagaia baztertuta geratuko da.

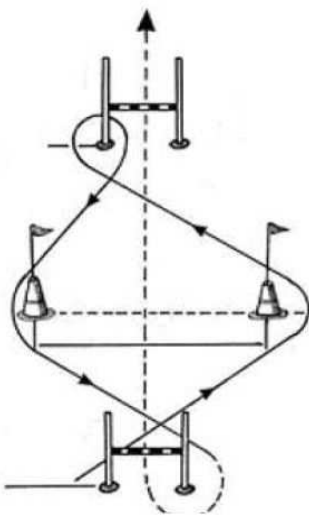

Ibilbidea, ezkerretik abiatuta

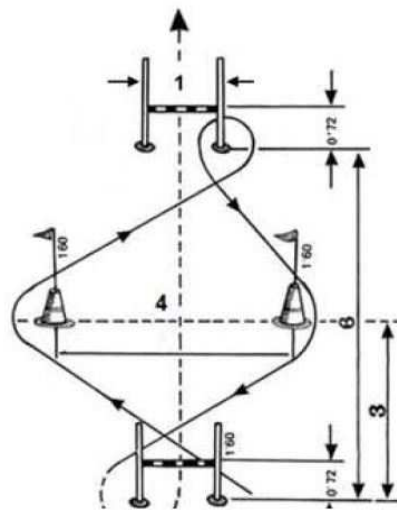

Ibilbidea, eskuinetik abiatuta

Hesiaren azpitik _____

Hesiaren gaineratik _____

BAREMOA

BIZKORTASUN TESTA

Gizonak	Balioa	Emakumeak
8"40 edo gutxiago	20	9"40 edo gutxiago
8"41 – 8"48	19	9"41 – 9"48
8"49 – 8"57	18	9"49 – 9"57
8"58 – 8"68	17	9"58 – 9"68
8"69 – 8"79	16	9"69 – 9"79
8"80 – 8"92	15	9"80 – 9"93
8"93 – 9"05	14,5	9"94 – 10"07
9"06 – 9"21	14	10"08 – 10"24
9"22 – 9"37	13,5	10"25 – 10"41
9"38 – 9"58	13	10"42 – 10"64
9"59 – 9"79	12,5	10"65 – 10"87
9"80 – 10"00	12	10"88 – 11"10
10"01 – 10"26	11,5	11"11 – 11"38
10"27 – 10"52	11	11"39 – 11"67
10"53 – 10"78	10,5	11"68 – 11"96
10"79 – 11"05	10	11"97 – 12"25

COURSE NAVETTE

Deskribapena: hautagaiak, marra baten atzean jarri, eta, soinu-seinale bat entzundakoan, ariketari ekingo dio. Korrika egin beharko du beste aldeko marra zapaldu arte (20 m), eta beste soinu-seinale bat entzun arte itzarongo du, lasterketari berriz ekiteko. Egoera hori errepikatu egingo da ariketa osoan zehar.

Korrika egiteko erritmoa erregulatu egingo da, soinu bat tarte erregularretan igortzen duen audio-gailu baten bidez.

Neurketa: hautagairen batek:

- Marra zapaltzen ez badu audio-gailuak adierazten duen unean.
- Soinu-seinaleak markatzen duen erritmoaren aurretik badoa.
- Noranzkoa aldatzen badu marra zapaldu gabe.
- Marraren gainean biratu beharrean, bira zirkularrak egiten baditu.

Lehenengo abisua jasoko du. Aurreko arrazoietakoa bat dela-eta bigarren abisu bat jasotzen badu, ariketa amaitutzat joko da, eta osatutako azken aldian izandako balioa hartuko da kontuan.

BAREMOA

COURSE NAVETTE

Gizonak		Emakumeak
Aldia	Balioa	Aldia
13 ½	20	11
13	18	10 ½
12 ½	16	10
12	15	9 ½
11 ½	14	9
11	13	8 ½
10 ½	12	8
10	11	7 ½
9 ½	10	7

AUTORIDADES Y PERSONAL

Oposiciones y concursos

DEPARTAMENTO DE SEGURIDAD

1899

RESOLUCIÓN de 5 de abril de 2019, de la Directora General de la Academia Vasca de Policía y Emergencias, por la que se convoca procedimiento selectivo para ingreso por turno libre en la categoría de Agente de la Escala Básica de la Policía Local.

La presente convocatoria se realiza de conformidad con los Convenios de encomienda de gestión suscritos por los Ayuntamientos de Abanto-Zierbena, Amorebieta-Etxano, Amurrio, Aretxabaleta, Arrasate, Arrigorriaga, Azkoitia, Barakaldo, Basauri, Beasain, Bermeo, Donostia-San Sebastián, Derio, Eibar, Elgoibar, Errenteria, Etxebarri, Getxo, Gorniz, Irún, Lasarte-Oria, Laudio, Lekeitio, Mungia, Ordizia, Ortuella, Pasaia, Portugalete, Santurtzi, Sestao, Urretxu, Vitoria-Gasteiz, Zalla, Zarautz, Zumaia y Zumarraga con el Organismo Autónomo Academia Vasca de Policía y Emergencias y de conformidad a lo establecido en la Ley 15/2012, de 28 de junio, de Ordenación del Sistema de Seguridad Pública de Euskadi, de la Ley 4/1992, de 17 de julio, de Policía del País Vasco y en el Decreto 315/1994, de 19 de julio, por el que se aprueba el Reglamento de Selección y Formación de la Policía del País Vasco, y las modificaciones efectuadas en el mismo.

Igualmente se cuenta con la aprobación por parte del Consejo Rector de la Academia Vasca de Policía y Emergencias.

En base a todo ello, esta Directora ha resuelto convocar procedimiento selectivo para ingreso en la Categoría de Agente de la Escala Básica de la Policía Local, con arreglo a las siguientes:

BASES DE CONVOCATORIA

Primera.– Objeto de la convocatoria.

Se convoca procedimiento selectivo, mediante el sistema de concurso-oposición libre, que se complementará, como parte del procedimiento selectivo, con un curso de formación y un período de prácticas, para la cobertura, de plazas de Agente de la Escala Básica de la Policía Local.

El número de plazas que se convocan es de 270, conforme al siguiente detalle:

– 2 plazas correspondientes al Ayuntamiento de Abanto-Zierbena, con perfil lingüístico 2 (euskera) con fecha de preceptividad vencida.

Las plazas pertenecen al Grupo de Administración Especial, Subgrupo de Servicios Especiales, Clase Policía Municipal, integradas en el Grupo de Clasificación Profesional C, Subgrupo C2, complemento de destino: 16, Complemento Específico: 18.978,08 euros/año, correspondientes a la Oferta Pública de Empleo de 2018 y 2019.

– 2 plazas correspondientes al Ayuntamiento de Amorebieta-Etxano, con perfil lingüístico 2 (euskera) con fecha de preceptividad vencida.

Las plazas pertenecen al Grupo de Administración Especial, Subgrupo de Servicios Especiales, Clase Policía Municipal, integradas en el Grupo de Clasificación Profesional C, Subgrupo C1, complemento de destino: 19, Complemento Específico: 20.066,51 euros/año, correspondientes a la Oferta Pública de Empleo de 2019.

– 1 plaza correspondiente al Ayuntamiento de Amurrio, con perfil lingüístico 2 (euskera) con la fecha de preceptividad vencida.

Las plazas pertenecen al Grupo de Administración Especial, Subgrupo de Servicios Especiales, Clase Policía Municipal, integradas en el Grupo de Clasificación Profesional C, Subgrupo C-1, complemento de destino: 14, Complemento Específico: 19.648,76 euros/año, correspondientes a la Oferta Pública de Empleo de 2018.

– 1 plaza correspondiente al Ayuntamiento de Aretxabaleta, con perfil lingüístico 2 (euskera) con fecha de preceptividad vencida.

La plaza pertenece al Grupo de Administración Especial, Subgrupo de Servicios Especiales, Clase Policía Municipal, integrada en el Grupo de Clasificación Profesional C, Subgrupo C-1, complemento de destino: 15, Complemento Específico: 20.398,04 euros/año, correspondiente a la Oferta Pública de Empleo de 2019.

– 5 plazas correspondientes al Ayuntamiento de Arrasate, con perfil lingüístico 2 (euskera) con la fecha de preceptividad vencida.

La plaza pertenece al Grupo de Administración Especial, Subgrupo de Servicios Especiales, Clase Policía Municipal, integradas en el Grupo de Clasificación Profesional C, Subgrupo C-2, complemento de destino: 17, Complemento Específico: 14.156,20 euros/año, correspondiente a la Oferta Pública de Empleo de 2017 y 2019.

– 3 plazas correspondientes al Ayuntamiento de Arrigorriaga, con perfil lingüístico 2 (euskera) con la fecha de preceptividad vencida.

Las plazas pertenecen al Grupo de Administración Especial, Subgrupo de Servicios Especiales, Clase Policía Municipal, integradas en el Grupo de Clasificación Profesional C, Subgrupo C-1, complemento de destino: 14, Complemento Específico: 26.124,72 euros/año, correspondientes a la Oferta Pública de Empleo de 2019.

– 2 plaza correspondiente al Ayuntamiento de Azkoitia, con perfil lingüístico 2 (euskera) con la fecha de preceptividad vencida.

La plaza pertenece al Grupo de Administración Especial, Subgrupo de Servicios Especiales, Clase Policía Municipal, integrada en el Grupo de Clasificación Profesional C, Subgrupo C-2, complemento de destino: 15, Complemento Específico: 12.681,34 euros/año, Disponibilidad 6%, correspondiente a la Oferta Pública de Empleo de 2019.

– 20 plaza correspondiente al Ayuntamiento de Barakaldo, con perfil lingüístico 2 (euskera), 19 de ellas sin fecha de preceptividad vencida.

La plaza pertenece al Grupo de Administración Especial, Subgrupo de Servicios Especiales, Clase Policía Municipal, integradas en el Grupo de Clasificación Profesional C, Subgrupo C-2, complemento de destino: 14, Complemento Específico: 24.116,96 euros/año, correspondiente a la Oferta Pública de Empleo de 2019.

– 6 plazas correspondientes al Ayuntamiento de Basauri, con perfil lingüístico 2 (euskera) 3 de ellas con la fecha de preceptividad vencida.

Las plazas pertenecen al Grupo de Administración Especial, Subgrupo de Servicios Especiales, Clase Policía Municipal, integradas en el Grupo de Clasificación Profesional C, Subgrupo C-2, complemento de destino: 17, Complemento Específico: 24.865,71 euros/año, correspondientes a la Oferta Pública de Empleo de 2019.

– 2 plazas correspondientes al Ayuntamiento de Beasain, con perfil lingüístico 2 (euskera) con la fecha de preceptividad vencida.

Las plazas pertenecen al Grupo de Administración Especial, Subgrupo de Servicios Especiales, Clase Policía Municipal, integradas en el Grupo de Clasificación Profesional C, Subgrupo C-2, complemento de destino: 14, Complemento Específico: 18221,98 euros/año, correspondientes a la Oferta Pública de Empleo de 2019.

– 11 plazas correspondientes al Ayuntamiento de Bermeo, con perfil lingüístico 2 (euskera), con la fecha de preceptividad vencida.

Las plazas pertenecen al Grupo de Administración Especial, Subgrupo de Servicios Especiales, Clase Policía Municipal, integradas en el Grupo de Clasificación Profesional C, Subgrupo C-1, complemento de destino: 14, Complemento Específico: 17.069,65 euros/anual, correspondientes a la Oferta Pública de Empleo de 2019.

– 1 plaza correspondiente al Ayuntamiento de Derio, con perfil lingüístico 2 (euskera), sin fecha de preceptividad vencida.

Las plazas pertenecen al Grupo de Administración Especial, Subgrupo de Servicios Especiales, Clase Policía Municipal, integradas en el Grupo de Clasificación Profesional C, Subgrupo C-1, complemento de destino: 19, Complemento Específico: 25.229,10 euros/anual, correspondientes a la Oferta Pública de Empleo de 2019.

– 49 plazas correspondientes al Ayuntamiento de Donostia-San Sebastián, con perfil lingüístico 2 (euskera) con la fecha de preceptividad vencida.

Las plazas pertenecen al Grupo de Administración Especial, Subgrupo de Servicios Especiales, Clase Policía Municipal, integradas en el Grupo de Clasificación Profesional C, Subgrupo C-2, complemento de destino: 17, Complemento Específico: 23.819,63 euros/año (en función del calendario 3T. Incluye turnicidad a compensar en tiempo), correspondientes a la Oferta Pública de Empleo de 2018 y 2019.

– 8 plazas correspondientes al Ayuntamiento de Eibar, con perfil lingüístico 2 (euskera) con la fecha de preceptividad vencida.

Las plazas pertenecen al Grupo de Administración Especial, Subgrupo de Servicios Especiales, Clase Policía Municipal, integradas en el Grupo de Clasificación Profesional C, Subgrupo C-1, complemento de destino: 9.018,31 euros/año, Complemento Específico: 12427,94 euros/año, correspondientes a la Oferta Pública de Empleo de 2017 y 2018.

– 4 plazas correspondientes al Ayuntamiento de Elgoibar, con perfil lingüístico 2 (euskera) con la fecha de preceptividad vencida.

Las plazas pertenecen al Grupo de Administración Especial, Subgrupo de Servicios Especiales, Clase Policía Municipal, integradas en el Grupo de Clasificación Profesional C, Subgrupo C-2, complemento de destino: 18, Complemento Específico: 11.409,54 euros/año, correspondientes a la Oferta Pública de Empleo de 2018.

– 7 plazas correspondientes al Ayuntamiento de Errenteria todas ellas con perfil lingüístico 2 (euskera) con la fecha de preceptividad vencida.

Las plazas pertenecen al Grupo de Administración Especial, Subgrupo de Servicios Especiales, Clase Policía Municipal, integradas en el Grupo de Clasificación Profesional C, Subgrupo C-2, complemento de destino: 16, Complemento Específico: 20.786,78 euros/año, correspondientes a la Oferta Pública de Empleo de 2019.

– 9 plazas correspondientes al Ayuntamiento de Etxebarri, con perfil lingüístico 2 (euskera), seis de ellas con la fecha de preceptividad vencida.

Las plazas pertenecen al Grupo de Administración Especial, Subgrupo de Servicios Especiales, Clase Policía Municipal, integradas en el Grupo de Clasificación Profesional C, Subgrupo C-1, complemento de destino: 19, Complemento Específico: 21.054,62 euros/año, correspondientes a la Oferta Pública de Empleo de 2018 y 2019.

– 21 plazas correspondientes al Ayuntamiento de Getxo, con perfil lingüístico 2 (euskera), diez de ellas con la fecha de preceptividad vencida.

La plaza pertenece al Grupo de Administración Especial, Subgrupo de Servicios Especiales, Clase Policía Municipal, integradas en el Grupo de Clasificación Profesional C, Subgrupo C-2, complemento de destino: 14, Complemento Específico: 13 puestos nocturnos/festivos: 23.046,95 euros/año; 1 puesto disponibilidad absoluta: 23.411,08 euros/año, y 7 puestos: 18.201,63 euros/año, correspondiente a la Oferta Pública de Empleo de 2017, 2018, 2019.

– 1 plaza correspondiente al Ayuntamiento de Gorniz, con perfil lingüístico 2 (euskera) con la fecha de preceptividad no vencida.

La plaza pertenece al Grupo de Administración Especial, Subgrupo de Servicios Especiales, Clase Policía Municipal, integradas en el Grupo de Clasificación Profesional C, Subgrupo C-1, complemento de destino: 18, Complemento Específico: 23.571,10 euros/año, correspondiente a la Oferta Pública de Empleo de 2019.

– 13 plazas correspondientes al Ayuntamiento de Irun, con perfil lingüístico 2 (euskera), 9 de ellas con fecha de preceptividad vencida.

Las plazas pertenecen al Grupo de Administración Especial, Subgrupo de Servicios Especiales, Clase Policía Municipal, integradas en el Grupo de Clasificación Profesional C, Subgrupo C-2, complemento de destino: 14, Complemento Específico: 20.742,12 euros/año, 22.787,12 euros/año (según calendario a dos o tres turnos), correspondientes a la Oferta Pública de Empleo de 2018.

– 4 plazas correspondientes al Ayuntamiento de Lasarte-Oria, con perfil lingüístico 2 (euskera) con la fecha de preceptividad vencida.

Las plazas pertenecen al Grupo de Administración Especial, Subgrupo de Servicios Especiales, Clase Policía Municipal, integradas en el Grupo de Clasificación Profesional C, Subgrupo C-1, complemento de destino: 13, Complemento Específico: 14.319,06 euros/año, más pluses, correspondientes a la Oferta Pública de Empleo de 2018.

– 5 plazas correspondientes al Ayuntamiento de Laudio todas ellas con perfil lingüístico 2 (euskera) con la fecha de preceptividad vencida.

Las plazas pertenecen al Grupo de Administración Especial, Subgrupo de Servicios Especiales, Clase Policía Municipal, integradas en el Grupo de Clasificación Profesional C, Subgrupo C-1, complemento de destino: 15, Complemento Específico: 24.155,32 euros, correspondientes a la Oferta Pública de Empleo de 2019.

– 3 plazas correspondientes al Ayuntamiento de Lekeitio, con perfil lingüístico 2 (euskera) con la fecha de preceptividad vencida.

Las plazas pertenecen al Grupo de Administración Especial, Subgrupo de Servicios Especiales, Clase Policía Municipal, integradas en el Grupo de Clasificación Profesional C, Subgrupo C-1, complemento de destino: 19, Complemento Específico: 16.789,64 euros/año, correspondientes a la Oferta Pública de Empleo de 2019.

– 7 plazas correspondientes al Ayuntamiento de Mungia, con perfil lingüístico 2 (euskera), con la fecha de preceptividad vencida.

Las plazas pertenecen al Grupo de Administración Especial, Subgrupo de Servicios Especiales, Clase Policía Municipal, integradas en el Grupo de Clasificación Profesional C, Subgrupo C-1, complemento de destino: 19, Complemento Específico: 18.716,32 euros/año, correspondientes a la Oferta Pública de Empleo de 2019.

– 1 plaza correspondientes al Ayuntamiento de Ordizia todas ellas con perfil lingüístico 2 (euskera) con la fecha de preceptividad vencida.

Las plazas pertenecen al Grupo de Administración Especial, Subgrupo de Servicios Especiales, Clase Policía Municipal, integradas en el Grupo de Clasificación Profesional C, Subgrupo C-1, complemento de destino: 18, Complemento Específico: 20.315,12 euros/año, correspondientes a la Oferta Pública de Empleo de 2019.

– 2 plazas correspondientes al Ayuntamiento de Ortuella, con perfil lingüístico 2 (euskera), sin fecha de preceptividad vencida.

Las plazas pertenecen al Grupo de Administración Especial, Subgrupo de Servicios Especiales, Clase Policía Municipal, integradas en el Grupo de Clasificación Profesional C, Subgrupo C-2, complemento de destino: 17, Complemento Específico: 15.949,76 euros/año, correspondientes a la Oferta Pública de Empleo de 2017 y 2019.

– 6 plazas correspondientes al Ayuntamiento de Pasaia, con perfil lingüístico 2 (euskera), con la fecha de preceptividad vencida.

Las plazas pertenecen al Grupo de Administración Especial, Subgrupo de Servicios Especiales, Clase Policía Municipal, integradas en el Grupo de Clasificación Profesional C, Subgrupo C-1, Complemento de Destino: Udalhitz, Complemento Específico: Udalhitz, correspondientes a la Oferta Pública de Empleo de 2018.

– 4 plazas correspondientes al Ayuntamiento de Portugalete, con perfil lingüístico 2 (euskera), sin fecha de preceptividad vencida.

Las plazas pertenecen al Grupo de Administración Especial, Subgrupo de Servicios Especiales, Clase Policía Municipal, integradas en el Grupo de Clasificación Profesional C, Subgrupo C-2, complemento de destino: 15, Complemento Específico: tablas retributivas Decreto Alcaldía de 29 de octubre de 2018, correspondientes a la Oferta Pública de Empleo de 2019.

– 13 plazas correspondientes al Ayuntamiento de Santurtzi, con perfil lingüístico 2 (euskera), con la fecha de preceptividad vencida.

Las plazas pertenecen al Grupo de Administración Especial, Subgrupo de Servicios Especiales, Clase Policía Municipal, integradas en el Grupo de Clasificación Profesional C, Subgrupo C-2, complemento de destino: 19, Complemento Específico: 19.494 euros/año, correspondientes a la Oferta Pública de Empleo de 2019.

– 2 plazas correspondientes al Ayuntamiento de Sestao, con perfil lingüístico 2 (euskera), con la fecha de preceptividad vencida.

Las plazas pertenecen al Grupo de Administración Especial, Subgrupo de Servicios Especiales, Clase Policía Municipal, integradas en el Grupo de Clasificación Profesional C, Subgrupo C-2, complemento de destino: 16, Complemento Específico: 23.939,61 euros/año, correspondientes a la Oferta Pública de Empleo de 2018.

– 2 plazas correspondientes al Ayuntamiento de Urretxu, con perfil lingüístico 2 (euskera), con la fecha de preceptividad vencida.

Las plazas pertenecen al Grupo de Administración Especial, Subgrupo de Servicios Especiales, Clase Policía Municipal, integradas en el Grupo de Clasificación Profesional C, Subgrupo C-2, complemento de destino: 16, Complemento Específico: 996,50 euros/año, correspondientes a la Oferta Pública de Empleo de 2018 y 2019.

– 39 plazas correspondientes al Ayuntamiento de Vitoria-Gasteiz, con perfil lingüístico 2 (euskera), 15 de ellas con la fecha de preceptividad vencida.

Las plazas pertenecen al Grupo de Administración Especial, Subgrupo de Servicios Especiales, Clase Policía Municipal, integradas en el Grupo de Clasificación Profesional C, Subgrupo C-2, complemento de destino: 19, Complemento Específico: 500 (1.304,50 euros estructural/51,01 euros coyuntural), correspondientes a la Oferta Pública de Empleo de 2019.

– 2 plazas correspondientes al Ayuntamiento de Zalla, con perfil lingüístico 2 (euskera), con la fecha de preceptividad vencida.

Las plazas pertenecen al Grupo de Administración Especial, Subgrupo de Servicios Especiales, Clase Policía Municipal, integradas en el Grupo de Clasificación Profesional C, Subgrupo C-1, complemento de destino: 15, Complemento Específico: 18.978,64 euros/año, correspondientes a la Oferta Pública de Empleo de 2019.

– 3 plazas correspondientes al Ayuntamiento de Zarautz, con perfil lingüístico 2 (euskera), con la fecha de preceptividad vencida.

Las plazas pertenecen al Grupo de Administración Especial, Subgrupo de Servicios Especiales, Clase Policía Municipal, integradas en el Grupo de Clasificación Profesional C, Subgrupo C-1, complemento de destino: 18, Complemento Específico: 19.890,57, correspondientes a la Oferta Pública de Empleo de 2018.

– 1 plaza correspondiente al Ayuntamiento de Zumaia, con perfil lingüístico 2 (euskera), con la fecha de preceptividad vencida.

Las plazas pertenecen al Grupo de Administración Especial, Subgrupo de Servicios Especiales, Clase Policía Municipal, integradas en el Grupo de Clasificación Profesional C, Subgrupo C-2, Complemento de Destino: 16, Complemento Específico: 15.825,04 euros/año, correspondientes a la Oferta Pública de Empleo de 2019.

– 8 plazas correspondientes al Ayuntamiento de Zumarraga, con perfil lingüístico 2 (euskera), con la fecha de preceptividad vencida.

Las plazas pertenecen al Grupo de Administración Especial, Subgrupo de Servicios Especiales, Clase Policía Municipal, integradas en el Grupo de Clasificación Profesional C, Subgrupo C-2, complemento de destino: 15, Complemento Específico: 10 del Udalhitz, correspondientes a la Oferta Pública de Empleo de 2019.

A efectos del proceso selectivo, todas las plazas se convocan en el Grupo C2. Ello no obstante, quienes, tras superar el curso básico de acceso y el periodo de prácticas, adquieran el nombramiento como personal funcionario de la Escala Básica de los Cuerpos de Policía Local, será objeto de clasificación en el grupo C1 de clasificación del personal funcionario de las administraciones públicas vascas. Dicha clasificación tendrá efectos económicos y administrativos exclusivamente limitados al ámbito de los cuerpos de policía dependientes de las entidades locales y no supondrá equivalencia o reconocimiento alguno en el ámbito académico, docente o educativo.

El número de plazas convocadas será ampliable, en función de las vacantes de la categoría de Agente de la Policía Local de que se produzcan, por cualquier causa durante el desarrollo del presente proceso selectivo en las diferentes Corporaciones Locales, que han suscrito Convenio de Encomienda de Gestión. Dicha ampliación, se realizará a petición del respectivo Ayuntamiento y se hará pública en la forma prevista en la Base Vigésimoprimera, mediante Resolución de la Directora General de la Academia Vasca de Policía y Emergencias.

Tales posibles ampliaciones se registrarán igualmente por las presentes Bases, y en todo caso, deberán ser dispuestas con anterioridad al trámite de publicación de la relación de personas aprobadas en la fase de Oposición del presente proceso.

Segunda.– Requisitos de participación.

1.– Las personas que deseen tomar parte en el procedimiento, para ser admitidas, deberán reunir todos y cada uno de los requisitos siguientes:

- a) formular solicitud previa.
- b) tener la nacionalidad española.
- c) tener una estatura mínima de 1,65 metros los hombres y 1,60 metros las mujeres.
- d) estar en posesión del título de Graduado en Educación Secundaria Obligatoria o equivalente, o cualquier otro de nivel superior.
- e) no estar incurso en el cuadro de exclusiones médicas que figura en el Decreto 36/2004, de 17 de febrero, de segunda modificación del Decreto por el que se aprueba el Reglamento de Selección y Formación de la Policía del País Vasco.
- f) no haber sido condenada por delito doloso (siendo de aplicación el beneficio de la rehabilitación), ni separada del servicio de la Administración Pública, ni hallarse inhabilitada para el ejercicio de funciones públicas.

No obstante, será aplicable el beneficio de la rehabilitación, de acuerdo con las normas penales y administrativas, siempre que aquella se acredite por la persona aspirante mediante el correspondiente documento oficial.

g) no haber sido excluida de un procedimiento selectivo para ingreso en algún Cuerpo de Policía del País Vasco por la comisión de falta grave o muy grave, salvo que hubiera transcurrido un período de tiempo equivalente a su plazo de prescripción, contado desde la fecha de la declaración de la exclusión.

h) No estar incurso en causa legal de incapacidad o incompatibilidad conforme a la normativa vigente en el momento de la fecha de efectos del nombramiento como funcionario o funcionaria en prácticas.

i) Estar en posesión de los siguientes permisos de conducción:

lunes 15 de abril de 2019

- Para todas las plazas convocadas:
Permiso de clase B, para turismos, al último día del plazo de presentación de solicitudes.
- Para las 5 plazas correspondientes al Ayuntamiento de Arrasate:
Permiso de clase A2 en vigor al día anterior a la fecha señalada por el Tribunal Calificador para la adjudicación de las plazas.
- Para las 2 plazas correspondientes al Ayuntamiento de Azkoitia:
Permiso de clase A1, antes del nombramiento como funcionario/funcionaria de carrera.
Permiso de clase E (grúa), antes del nombramiento como funcionario/funcionaria de carrera.
- Para las 20 plazas correspondientes al Ayuntamiento de Barakaldo:
Permiso de clase A antes del nombramiento como funcionario/funcionaria de carrera.
- Para las 6 plazas correspondientes al Ayuntamiento de Basauri:
Permiso de clase A antes del nombramiento como funcionario/funcionaria de carrera.
- Para las 2 plazas correspondientes al Ayuntamiento de Beasain:
Permiso de clase A2 al último día del plazo de presentación de solicitudes.
- Para las 49 plazas correspondientes al Ayuntamiento de Donostia:
Permiso de clase A2, en vigor al día anterior a la fecha señalada por el Tribunal Calificador para la adjudicación de las plazas.
- Para las 7 plazas correspondientes al Ayuntamiento de Errenteria:
Permiso de clase A2 antes del nombramiento como funcionario/funcionaria de carrera.
Permisos C1 y E antes del nombramiento como funcionario/funcionaria de carrera.
- Para las 5 plazas correspondientes al Ayuntamiento de Laudio:
Permiso de clase A antes del nombramiento como funcionario/funcionaria de carrera.
- Para las 3 plazas correspondientes al Ayuntamiento de Lekeitio:
Permiso de clase A2 en vigor al día anterior a la fecha señalada por el Tribunal Calificador para la adjudicación de las plazas.
- Para las 7 plazas correspondientes al Ayuntamiento de Mungia.
Permiso de clase A2 antes del nombramiento como funcionario/funcionaria de carrera.
- Para la 1 plaza correspondiente al Ayuntamiento de Ordizia.
Permiso de clase A2, al último día del plazo de presentación de solicitudes.
- Para las 4 plazas correspondientes al Ayuntamiento de Portugalete:
Permiso de clase A2 en vigor al día anterior a la fecha señalada por el Tribunal Calificador para la adjudicación de las plazas.

– Para las 2 plazas correspondientes al Ayuntamiento de Urretxu:

Permiso de clase A2 en vigor al día anterior a la fecha señalada por el Tribunal Calificador para la adjudicación de las plazas.

Permiso de clase A en vigor al día anterior a la fecha señalada por el Tribunal Calificador para la adjudicación de las plazas.

– Para las 39 plazas correspondientes al Ayuntamiento de Vitoria-Gasteiz:

Permiso de clase A2 en vigor al día anterior a la fecha señalada por el Tribunal Calificador para la adjudicación de las plazas.

Permiso de clase A antes del nombramiento como funcionario/funcionaria de carrera.

– Para las 2 plazas correspondientes al Ayuntamiento de Zarautz:

Permiso de clase E al último día del plazo de presentación de solicitudes.

– Para la 1 plaza correspondiente al Ayuntamiento de Zumaia:

Permiso de clase A2 a la fecha fin del Curso de Formación previsto en este procedimiento.

Los permisos indicados anteriormente, deberán estar en vigor en todo momento desde su exigencia, sin ser objeto de suspensión, retirada o privación del derecho a conducir, ya sean de carácter administrativo o judicial, ni haber perdido la totalidad de los puntos asignados.

j) Para quienes deseen optar a las plazas con fecha de preceptividad vencida, estar en posesión de perfil lingüístico 2, o superior, o superar las pruebas de acreditación que al efecto se convoquen durante este proceso selectivo. La fecha en que deberá cumplirse este requisito será la fecha en que se realice la prueba de acreditación de perfil de este proceso selectivo.

k) Para las 39 plazas correspondientes al Ayuntamiento de Vitoria-Gasteiz, estar en posesión de la IT Txartelak 02 (Windows, Word básico, Internet básico) antes del nombramiento como funcionario o funcionaria de carrera.

2.– Quienes deseen tomar parte en el procedimiento deberán reunir los requisitos exigidos en el apartado anterior a la fecha de finalización del plazo de presentación de solicitudes, con la salvedad establecida en los apartados h), i) y j), y mantenerlos hasta el momento del nombramiento como funcionario o funcionaria de carrera con la categoría de Agente de la Escala Básica de la Policía Local, sin perjuicio de la fase de procedimiento en que hubieran de proceder a su acreditación.

3.– Si en cualquier momento del procedimiento selectivo, incluido el curso de formación y periodo de prácticas, llegare a conocimiento de la Academia Vasca de Policía y Emergencias que alguna de las personas participantes carece de los requisitos exigidos para tomar parte en la convocatoria, dicha persona será excluida del procedimiento selectivo, previa audiencia de la misma.

Tercera.– Presentación de solicitudes.

3.1.– Presentación y plazo.

Las solicitudes, para tomar parte en el presente procedimiento de selección, se cumplimentarán en el modelo oficial y normalizado que se encontrará disponible en la página web de la Academia Vasca de Policía y Emergencias www.arkauteakademia.eus

En la solicitud se hará constar la lengua, euskera o castellano, en la que deseen realizar los ejercicios de la oposición.

Las solicitudes se dirigirán a la Directora General de la Academia Vasca de Policía y Emergencias. El plazo de presentación de solicitudes será de 20 días hábiles, a contar desde el siguiente al de la publicación de la presente Resolución en el Boletín Oficial del País Vasco.

La participación en el presente procedimiento de selección es voluntaria, e implicará que en la solicitud por parte de cada persona aspirante, se prestará consentimiento expreso e inequívoco para realizar pruebas y ejercicios psicotécnicos, aceptando que el resultado de esas pruebas sea utilizado como un factor más de valoración, de conformidad con lo previsto en las presentes bases.

Los datos aportados por las personas participantes se utilizarán, con carácter único y exclusivo, para los fines previstos en el presente procedimiento selectivo. Toda la información facilitada en las solicitudes será incluida en un fichero cuyo uso se limitará a la gestión del presente procedimiento selectivo y a la gestión de las posibles listas de contratación temporal que se deriven del mismo.

El tratamiento de los datos, la cesión a terceros así como los derechos de acceso, rectificación, cancelación y oposición se regirán por lo dispuesto en la Ley Orgánica 3/2018, de 5 de diciembre, de Protección de Datos Personales y garantía de los derechos digitales (BOE n.º 294, de 6 de diciembre de 2018).

El uso y funcionamiento de este fichero se ajustará a las previsiones de la citada Ley Orgánica y de la Ley 2/2004, de 25 de febrero, de ficheros de datos de carácter personal de titularidad pública y de creación de la Agencia Vasca de Protección de Datos.

El responsable de este fichero es la Dirección General de la Academia Vasca de Policía y Emergencias y los derechos de acceso, rectificación, oposición y cancelación se ejercerán ante la Directora General del mencionado Organismo Autónomo Ctra. N-104, Km. 356 01192 Arkaute (Alava).

Quienes presenten solicitudes de participación en el presente procedimiento selectivo consienten que sus datos de carácter personal sean tratados en la forma y al objeto señalado en estas bases.

Con la finalidad de proceder a la comprobación de la adecuación de las personas interesadas al cuadro de exclusiones médicas prevista en la convocatoria, dicho fichero podrá ser tratado y cedido en los términos legalmente previstos.

Cuarta.– Admisión de personas aspirantes.

1.– Finalizado el plazo de presentación de solicitudes, la Dirección de la Academia Vasca de Policía y Emergencias aprobará la relación provisional de personas admitidas y excluidas, que se hará pública en la forma prevista en la Base Vigésimoprimera.

2.– La relación provisional expresará, con referencia a cada persona excluida, las causas que hubieran motivado su exclusión, concediendo un plazo de 10 días hábiles para formular reclamaciones y subsanar los defectos de que adoleciera la solicitud.

3.– Las reclamaciones presentadas en plazo serán aceptadas o rechazadas en la Resolución por la que se eleve a definitiva la relación provisional de personas admitidas y excluidas, que se hará pública en la forma prevista en la Base Vigésimoprimera.

4.– Las relaciones anteriores, así como todas las que se publiquen, contendrán la identificación de las personas participantes mediante el número de solicitud.

Quinta.– El sistema selectivo.

1.– El sistema selectivo será el de concurso-oposición, que consistirá en la sucesiva celebración de los sistemas de oposición y concurso, para determinar la aptitud de las personas aspirantes y fijar el orden de prelación entre ellas.

2.– La puntuación total del concurso-oposición será la suma de las obtenidas en sus dos fases, incrementada con la que, en su caso, resulte de la evaluación como mérito del conocimiento del euskera, y determinará el orden de prelación de las personas aspirantes.

Sexta.– El Tribunal Calificador.

1.– Al objeto de la determinación, desarrollo y evaluación de las pruebas y méritos del concurso-oposición, y la selección de las personas participantes se constituirá un Tribunal Calificador, conforme a las previsiones de la Ley 4/1992, de 17 de julio, de Policía del País Vasco y el Decreto 315/1994, de 19 de julio, que estará integrado por un Presidente/una Presidenta, cuatro Vocales, y un Secretario/una Secretaria.

Una persona, designada a propuesta del IVAP, formará parte del Tribunal Calificador en aquellas pruebas encaminadas a la acreditación de perfiles lingüísticos exigidos en la convocatoria.

Mediante Resolución de la Directora General de la Academia Vasca de Policía y Emergencias se hará público, en la forma prevista en la Base Vigésimoprimera, el nombramiento de las personas que integran el Tribunal Calificador y sus suplentes.

De conformidad con lo dispuesto en la Ley 4/2005, de 28 de febrero, en su composición existirá una representación equilibrada de mujeres y hombres.

2.– La actuación del Tribunal Calificador se regirá por las normas reguladoras del funcionamiento de los órganos colegiados.

A las personas que integren el Tribunal Calificador les serán de aplicación las causas de abstención y recusación recogidas, en los artículos 23 y 24 de la Ley 40/2015, de 1 de octubre, de Régimen Jurídico del Sector Público. Las personas que formen parte del Tribunal percibirán las indemnizaciones por razón de servicio que correspondan, incluidas las de asistencias, de acuerdo con la normativa vigente al respecto.

Asimismo, el personal colaborador que realice labores de vigilancia y control en el transcurso de las diferentes pruebas, percibirá las indemnizaciones que le correspondan de acuerdo a la normativa vigente al respecto.

3.– El desarrollo y evaluación de las pruebas que integran el sistema selectivo corresponderá al Tribunal Calificador, que actuará con plena autonomía funcional, será responsable de la objetividad del procedimiento y garantizará el cumplimiento de las Bases de la convocatoria.

4.– El Tribunal Calificador podrá disponer la incorporación a sus trabajos de personal asesor o especialista, para todas o alguna de las pruebas de que consta el sistema selectivo, quienes se limitarán a prestar el asesoramiento y colaboración técnica en el ejercicio de sus especialidades.

5.– El Tribunal Calificador adoptará las medidas oportunas para garantizar que los ejercicios de la fase de oposición, que sean escritos y no deban ser leídos ante el Tribunal, sean corregidos sin que se conozca la identidad de las personas aspirantes.

6.– El Tribunal Calificador podrá adoptar las medidas necesarias para el desarrollo del sistema selectivo en todo lo no previsto en las presentes bases, y resolver cuantas cuestiones se susciten relativas a su interpretación y aplicación, así como para el propio ejercicio de sus funciones. Igualmente, El Tribunal Calificador resolverá todas las dudas que pudieran surgir en la aplicación de estas normas, así como lo que se deba hacer en los casos no previstos.

7.– El Tribunal Calificador no podrá seleccionar un número mayor de personas aspirantes que el de plazas convocadas, siendo nulas de pleno derecho todas las propuestas que infrinjan tal limitación.

8.– Los Acuerdos del Tribunal Calificador que hagan públicas fechas de realización de pruebas o ejercicios, así como sus resultados, se harán públicos en la forma prevista en la Base Vigésimoprimera.

9.– Las alegaciones ante las actuaciones y/o publicaciones del Tribunal Calificador, así como cualquier tipo de escrito a él dirigido, se remitirán a la Academia Vasca de Policía y Emergencias, presentándose por medios electrónicos en la siguiente dirección:

2019udaltzaingoa@seg.euskadi.eus

El Tribunal responderá a los escritos que reciba por esta misma vía.

Séptima.– La oposición.

La oposición consistirá en la sucesiva celebración de las siguientes pruebas:

1.– Primera prueba, de carácter obligatorio y eliminatorio, prueba de conocimientos que consistirá en contestar por escrito un cuestionario tipo test.

La determinación de los contenidos se realizará de acuerdo a lo recogido en el temario que se adjunta como Anexo I a la presente.

Cada una de las preguntas del cuestionario tipo test contará con cuatro alternativas de respuesta, de las que solo una de ellas será correcta.

En esta prueba cada respuesta no acertada penalizará con 0,333 puntos. Las preguntas no contestadas no penalizarán.

Esta prueba se valorará de 0 a 150 puntos, procediéndose automáticamente a la exclusión de quienes no obtengan un mínimo de 75 puntos.

En aras al buen orden del sistema selectivo, el Tribunal Calificador, teniendo en cuenta el nivel mínimo exigible, el nivel de conocimientos demostrado en esta prueba y antes de conocer la identidad de las personas aspirantes, podrá decidir el umbral de puntuación donde establecer la puntuación mínima necesaria para superar la misma, haciendo público dicho acuerdo. En tal caso, para la obtención de la puntuación de esta prueba, conforme a lo descrito en el párrafo anterior, el Tribunal Calificador aplicará la siguiente fórmula:

$$PCA = (PC_{\max} / 2) \times (1 + (PD - m) / (PD_{\max} - m)).$$

Dónde:

PCA = Puntuación convertida obtenida por la persona aspirante.

PC_{max} = Puntuación convertida máxima prueba (puntuación máxima alcanzable en la prueba según las Bases de la Convocatoria: 150 puntos).

PD = Puntuación directa obtenida por la persona aspirante:

PD = Número de aciertos – (número de errores x 0,333).

m = Umbral de puntuación mínima necesaria para superar la prueba establecido por el Tribunal.

PDmax = Puntuación directa máxima prueba (puntuación directa máxima alcanzada en la prueba).

2.– Segunda prueba, de carácter obligatorio y eliminatorio, prueba psicotécnica, dirigida a la evaluación de las aptitudes de las personas aspirantes. Esta prueba se valorará de 0 a 120 puntos. Esta segunda prueba estará compuesta de cuatro ejercicios, todos ellos de carácter obligatorio y eliminatorio y con un valor de 0 a 30 puntos para cada uno de ellos.

a) Ejercicio de razonamiento.

b) Ejercicio de aptitudes de percepción (identificación, diferenciación...).

c) Ejercicio de aptitudes espaciales.

d) Ejercicio de aptitudes verbales.

Cada uno de los ejercicios consistirá en contestar por escrito un cuestionario tipo test.

Cada una de las preguntas de cada cuestionario tipo test contará con cuatro alternativas de respuesta, de las que solo una de ellas será correcta.

En cada uno de los ejercicios cada respuesta no acertada penalizará con 0,333 puntos. Las preguntas no contestadas no penalizarán.

Para superar esta prueba será necesario obtener una puntuación mínima de 10 puntos (umbral de puntuación mínima necesaria) en cada uno de los cuatro ejercicios, y una puntuación mínima de 60 puntos en el sumatorio de los cuatro ejercicios.

En aras al buen orden del sistema selectivo, el Tribunal Calificador, teniendo en cuenta el nivel mínimo exigible, el nivel de conocimientos demostrado en esta prueba y antes de conocer la identidad de las personas aspirantes, podrá decidir el umbral de puntuación donde establecer la puntuación mínima necesaria para superar cada uno de los ejercicios, haciendo público dicho acuerdo. En tal caso, para la obtención de la puntuación de cada uno de los ejercicios, conforme a lo descrito en el párrafo anterior, el Tribunal Calificador aplicará la siguiente fórmula:

$$PCA = (PCmax / 2) \times (1 + (PD - m) / (PDmax - m)).$$

Dónde:

PCA = Puntuación convertida obtenida por la persona aspirante.

PCmax = Puntuación convertida máxima del ejercicio (puntuación máxima alcanzable en el ejercicio según las Bases de la Convocatoria: 30 puntos).

PD = Puntuación directa obtenida por la persona aspirante:

PD = Número de aciertos – (número de errores x 0,333).

m = Umbral de puntuación mínima necesaria para superar el ejercicio establecido por el Tribunal.

PDmax = Puntuación directa máxima ejercicio (puntuación directa máxima alcanzada en el ejercicio).

3.– Tercera prueba, de carácter obligatorio y eliminatorio, prueba psicotécnica. Esta prueba se valorará de 0 a 150 puntos. Esta tercera prueba estará compuesta de dos ejercicios, ambos de carácter obligatorio y eliminatorio:

a) Ejercicio de test de personalidad dirigido a evaluar rasgos de personalidad general, así como indicadores de desajuste o inadaptación de quienes participan en el procedimiento selectivo. Este ejercicio se valorará de 0 a 100 puntos, procediéndose automáticamente a la exclusión de quienes no obtengan un mínimo de 50 puntos.

b) Ejercicio de test de personalidad dirigido a la medición de las conductas relacionadas con la actividad laboral. Este ejercicio se valorará de 0 a 50 puntos, procediéndose automáticamente a la exclusión de quienes no obtengan un mínimo de 25 puntos.

Ambos ejercicios estarán referenciados al perfil profesional del puesto convocado.

Los datos obtenidos en los dos ejercicios de esta tercera prueba podrán ser utilizados instrumentalmente en pruebas posteriores.

4.– Cuarta prueba, de carácter obligatorio y eliminatorio, prueba de aptitud física. Esta prueba se valorará de 0 a 80 puntos. Consistirá en la realización de los cuatro ejercicios que se contienen en el Anexo II de la presente convocatoria, y cuya valoración se hará conforme a los baremos establecidos al efecto y que se encuentran especificados también en el referido Anexo II.

Para superar esta prueba será necesario obtener una puntuación mínima de 10 puntos en cada uno de los cuatro ejercicios que la componen, y una puntuación mínima de 40 puntos en el sumatorio de los cuatro ejercicios.

Los ejercicios físicos se realizarán bajo la exclusiva responsabilidad de las personas que en ellos tomen parte; para su ejecución, las personas que en ellos participen, deberán presentarse con el equipo deportivo adecuado.

5.– Quinta prueba, de carácter obligatorio y eliminatorio, entrevista personal, dirigida a determinar la idoneidad conductual y competencial de las personas aspirantes para el desempeño de las funciones y tareas del perfil profesional del puesto convocado. Esta prueba se valorará de 0 a 50 puntos, siendo necesario obtener una puntuación mínima de 25 puntos para superarla.

La realización del ejercicio de entrevista requerirá, en forma previa a su ejecución, la cumplimentación por parte de las personas participantes en el proceso, de un currículum vitae simplificado, que se cumplimentará en formato normalizado que se facilitará, el cual no tendrá carácter puntuable, sirviendo, únicamente, como elemento de apoyo para la realización de la misma.

Octava.– Desarrollo de las pruebas de la oposición.

1.– Las pruebas no podrán iniciarse hasta transcurridos dos meses desde la publicación de la convocatoria en el Boletín Oficial del País Vasco.

2.– La fecha, hora y lugar de celebración de la primera prueba se anunciará con una antelación no inferior a siete días naturales, en la forma prevista en la Base Vigésimoprimera, mediante Resolución de la Directora General de la Academia Vasca de Policía y Emergencias. Los sucesivos anuncios de celebración de las restantes pruebas se harán públicos igualmente en la forma prevista en la Base Vigésimoprimera, con una antelación mínima de 72 horas, mediante Acuerdo del Tribunal Calificador.

3.– El Tribunal Calificador podrá disponer la celebración de las pruebas y de los distintos ejercicios que integran la oposición en orden diferente al establecido en la Base Séptima, así como la

celebración de varios el mismo día. En este caso, las publicaciones de resultados de las distintas pruebas y/o ejercicios seguirán el orden de los mismos, establecidos en las bases de la convocatoria. Solo se publicarán los resultados de cada prueba y/o ejercicio respecto de quienes hayan superado el anterior siguiendo el orden de la base séptima.

4.– Se producirá la exclusión automática del procedimiento selectivo de quienes no comparezcan al llamamiento del Tribunal para el desarrollo de las pruebas y/o ejercicios obligatorios en la fecha, hora y lugar que se señale, incluso por razones de fuerza mayor. La misma regla se aplicará a quienes concurren a la realización de cualquiera de las pruebas y/o ejercicios obligatorios una vez iniciada la ejecución de las mismas.

Si alguna de las pruebas obligatorias constara de varios ejercicios, se considerará incomparecencia la ausencia o retraso a cualquiera de ellos.

Como excepción a lo anteriormente establecido y con el objeto de garantizar la igualdad de oportunidades y trato en el desarrollo de las pruebas selectivas, el Tribunal Calificador podrá adaptar las fechas y/o lugares para la realización de las pruebas en el caso de mujeres que por motivos de riesgo por embarazo o por estar de parto o en periodo de pre o postparto inmediatos así lo precisen, siempre y cuando dichas circunstancias se pongan en conocimiento del Tribunal Calificador con carácter previo a la celebración de la prueba o ejercicio y se acredite mediante certificado médico.

5.– Se deberá comparecer a las diferentes pruebas y ejercicios portando el documento nacional de identidad, pasaporte o permiso de conducir, vigentes, cuya presentación podrá ser exigida por el Tribunal Calificador en todo momento.

6.– Al finalizar cada prueba de carácter eliminatorio, mediante Acuerdo del Tribunal Calificador se publicarán en la forma prevista en la Base Vigésimoprimera, los resultados obtenidos por quienes participan en el procedimiento selectivo, con indicación expresa de la puntuación que hubieran obtenido. Los resultados de las diferentes pruebas y/o ejercicios se publicaran con dos decimales.

7.– Se podrán realizar las pruebas de la oposición en cualquiera de las lenguas oficiales de la Comunidad Autónoma del País Vasco.

Novena.– El concurso.

1.– La calificación de la fase de concurso se aplicará solo a las personas que hayan superado la fase de oposición.

2.– Únicamente podrán evaluarse aquellos méritos que estuvieran contraídos con anterioridad a la fecha de finalización del plazo de presentación de solicitudes.

3.– La fase de concurso no tendrá carácter eliminatorio ni las puntuaciones obtenidas en la misma podrán tenerse en cuenta para superar las pruebas de la fase de oposición.

4.– La fase de concurso consistirá en la valoración de los servicios prestados en Cuerpos de Policía Local como Agente de la Escala Básica de Policía Local a razón de 0,10 puntos por día de servicios prestados, hasta un máximo de 150, puntos.

5.– Los servicios prestados habrán de ser alegados en la solicitud, y las personas interesadas deberán acreditarlos mediante la presentación del certificado de la correspondiente Administración Local, modelo Anexo I de la Ley 70/1978, de 26 de diciembre, de Reconocimiento de Servicios Previos en la Administración Pública.

Este certificado lo aportarán el día en que estén citadas para la realización de la quinta prueba.– entrevista personal.

6.– En ningún caso podrán valorarse los méritos que no hubieran sido debidamente alegados en la solicitud.

Decima.– Acreditación de perfiles lingüísticos y valoración del conocimiento del euskera.

1.– Acreditación de perfiles lingüísticos:

Las personas que participen en el proceso, podrán acreditar la posesión de los perfiles lingüísticos mediante la presentación de documento oficial o mediante prueba o pruebas específicas convocadas al efecto.

Las personas que deseen optar a las plazas con fecha de preceptividad vencida, podrán acreditar documentalmente estar en posesión de perfil lingüístico 2, o superior (Nivel B-2 o superior del Marco Común Europeo de Referencia para las Lenguas aprobado por el Consejo de Europa), o superar las pruebas de acreditación que al efecto se convoquen durante este proceso selectivo.

1.1.– Acreditación documental.

La acreditación documental podrá efectuarse hasta dos días antes de la realización de la primera prueba de acreditación de perfil de este proceso selectivo.

No será necesario acreditar los datos que ya consten en el Registro Unificado de Títulos y Certificados de Euskera (RUTCE). El hecho de participar en el presente proceso implica el otorgamiento del consentimiento inequívoco a la Academia Vasca de Policía y Emergencias para consultar tales datos en dicho Registro.

Las titulaciones equivalentes a tales niveles del Marco Común Europeo de Referencia para las Lenguas se recogen en el Decreto 297/2010, de 9 de noviembre, de convalidación de títulos y certificados acreditativos de conocimiento del euskera y equiparación con niveles del Marco Común Europeo de Referencia para las Lenguas, e igualmente en el Decreto 47/2012, de 3 de abril de reconocimiento de los estudios oficiales realizados en euskera y de exención de la acreditación con títulos y certificaciones lingüísticas en euskera.

1.2.– Acreditación mediante prueba específica.

Para la acreditación de los diferentes perfiles lingüísticos establecidos en las plazas ofertadas se realizará una prueba o pruebas de carácter voluntario, con un grado de dificultad correspondiente al Nivel B-2 (Perfil lingüístico 2) y al Nivel C-1 (Perfil lingüístico 3) del Marco Común Europeo de Referencia para las Lenguas aprobado por el Consejo de Europa.

Una persona designada a propuesta del IVAP formará parte del Tribunal Calificador en aquellas pruebas encaminadas a la acreditación de perfiles lingüísticos exigidos en la convocatoria.

La fecha hora y lugar de realización de esta prueba o pruebas se hará pública, mediante Acuerdo del Tribunal Calificador en la forma prevista en la Base Vigésimoprimera.

2.– Valoración del conocimiento del euskera como mérito.

El conocimiento del euskera será valorado como merito respecto de aquellas personas que hayan acreditado un conocimiento del euskera superior al perfil lingüístico requerido al de la plaza a la que finalmente opten.

La acreditación podrá ser realizada en la forma mencionada en el apartado anterior de la presente Base.

El conocimiento de euskera de las personas aspirantes que opten a plazas en las que tengan establecido como requisito el Perfil lingüístico 2 (Nivel B-2) con fecha de preceptividad vencida, será valorado conforme al baremo que se recoge a continuación:

– Nivel C-1 del Marco Común Europeo de Referencia para las Lenguas aprobado por el Consejo de Europa: 70 puntos.

El conocimiento de euskera de las personas aspirantes que opten a plazas en las que tengan establecido como requisito el Perfil lingüístico 2 (Nivel B-2) sin fecha de preceptividad vencida, será valorado conforme al baremo que se recoge a continuación:

– Nivel C-1 del Marco Común Europeo de Referencia para las Lenguas aprobado por el Consejo de Europa: 70 puntos.

– Nivel B-2 del Marco Común Europeo de Referencia para las Lenguas aprobado por el Consejo de Europa: 40 puntos.

Para la acreditación del conocimiento de Euskera se realizará una prueba o pruebas de carácter voluntario, con un grado de dificultad correspondiente a los Niveles B-2 y C-1 del Marco Común Europeo de Referencia para las Lenguas aprobado por el Consejo de Europa.

Una persona designada a propuesta del IVAP formará parte del Tribunal Calificador en aquellas pruebas encaminadas a la acreditación del conocimiento del euskera.

A quienes estuvieran en posesión de titulaciones equivalentes a los niveles mencionados del Marco Común Europeo de Referencia para las Lenguas, el Tribunal Calificador, les asignará los puntos correspondientes, sin necesidad de realizar la prueba o pruebas previstas en el apartado anterior.

Las titulaciones equivalentes a tales niveles del Marco Común Europeo de Referencia para las Lenguas se recogen en el Decreto 297/2010, de 9 de noviembre, de convalidación de títulos y certificados acreditativos de conocimiento del euskera y equiparación con niveles del Marco Común Europeo de Referencia para las Lenguas, e igualmente en el Decreto 47/2012, de 3 de abril de reconocimiento de los estudios oficiales realizados en euskera y de exención de la acreditación con títulos y certificaciones lingüísticas en euskera.

De conformidad con lo establecido en el Decreto 222/2012, de 16 de octubre, la Academia Vasca de Policía y Emergencias podrá recabar información sobre las acreditaciones de conocimientos de euskera obtenidas por las personas participantes en el presente procedimiento selectivo. El hecho de participar en el presente proceso implica el otorgamiento del consentimiento inequívoco a la Academia Vasca de Policía y Emergencias para consultar tales datos en el Registro Unificado de Títulos y Certificados de Euskera (RUTCE), así como el nivel del Marco Común Europeo de Referencia para las Lenguas con el que estén equiparados los títulos que correspondan a las personas participantes en el presente proceso selectivo. Dicho consentimiento se habrá de prestar en la solicitud.

Igualmente, hasta dos días antes a la realización de la primera de las pruebas para la acreditación del conocimiento del euskera, se admitirá la acreditación documental del conocimiento del euskera obtenida por las personas participantes en el presente procedimiento selectivo.

La fecha, hora y lugar de realización de esta prueba o pruebas se hará pública, mediante Acuerdo del Tribunal Calificador en la forma prevista en la Base Vigésimoprimera.

Decimoprimera.— Relación provisional y definitiva de personas aprobadas en el concurso-oposición.

1.— La puntuación total del concurso-oposición será la suma de las puntuaciones obtenidas en sus dos fases, incrementada con la que, en su caso, resulte de la evaluación como mérito del conocimiento del euskera, y determinará el orden de prelación de las personas aspirantes. Los empates a puntuación en el orden de clasificación se dirimirán conforme al criterio recogido en la Ley 4/2005, de 18 de febrero, para la igualdad de mujeres y hombres. En caso de persistir el empate se resolverá a favor de quien haya obtenido la mayor puntuación en la primera prueba de la oposición y subsidiariamente a favor de quien haya obtenido la mayor puntuación en la valoración del conocimiento del euskera.

El Tribunal Calificador aprobará y publicará:

a) La relación provisional de personas aprobadas, de acuerdo con las calificaciones correspondientes, por su orden de puntuación, respecto de las plazas en que el perfil lingüístico con fecha de preceptividad vencida es requisito.

b) La relación provisional de personas aprobadas, de acuerdo con las calificaciones correspondientes, por su orden de puntuación, respecto de las plazas en que el perfil lingüístico sin fecha de preceptividad vencida no constituye requisito.

2.— En el plazo de 10 días hábiles, a contar desde el siguiente al de la publicación de la relación provisional mencionada en el párrafo anterior, las personas interesadas podrán formular las reclamaciones que estimen oportunas contra aquella, que serán resueltas antes de que se apruebe la relación definitiva.

3.— Transcurrido dicho plazo, el Tribunal aprobará de conformidad con lo previsto en el apartado séptimo de la Base Sexta y publicará de acuerdo con lo establecido en la Base Vigésimoprimera, y elevará a la Dirección de la Academia Vasca de Policía y Emergencias así como a los órganos competentes de las Corporaciones Locales participantes en el presente procedimiento selectivo:

a) La relación definitiva resultante, de acuerdo con las calificaciones correspondientes, por su orden de puntuación, respecto de las plazas en que el perfil lingüístico con fecha de preceptividad vencida es requisito.

b) La relación definitiva resultante, de acuerdo con las calificaciones correspondientes, por su orden de puntuación, respecto de las plazas en que el perfil lingüístico sin fecha de preceptividad vencida no constituye requisito.

Decimosegunda.— Opción a las plazas convocadas y acreditación de los requisitos.

Las personas así relacionadas y siguiendo el orden de clasificación y la acreditación del perfil lingüístico, serán citadas por el Tribunal Calificador al objeto de que puedan optar y elegir destino de entre las corporaciones locales participantes en el proceso.

Los destinos se adjudicarán entre las personas aspirantes de acuerdo con su solicitud y por el orden de puntuación alcanzada.

La adjudicación de las plazas que tengan aparejado Perfil Lingüístico preceptivo con fecha de preceptividad vencida tendrá prioridad, por lo que serán adjudicadas en primer lugar.

Una vez adjudicadas todas las plazas en las que el perfil lingüístico con fecha de preceptividad vencida y exigido como requisito, se procederá al inicio de la adjudicación de las plazas en las que el Perfil Lingüístico carezca de fecha de preceptividad vencida y por lo tanto no se exija como requisito.

Las personas a las que se les hayan adjudicado plaza no podrán continuar en el proceso de adjudicación de plazas, por lo que se entenderá que renuncian al resto de plazas solicitadas por detrás de la adjudicada.

Se procederá necesariamente a la cobertura de todos los destinos convocados si las personas que aspiran a ellos cumplen las condiciones exigidas por estas bases.

Al objeto de posibilitar la efectiva cobertura de la totalidad de los destinos ofertados, el Tribunal Calificador podrá otorgar la facultad de opción a un número superior de personas que el de puestos ofertados, sin que en ningún caso puedan adjudicarse más destinos de los efectivamente convocados.

En dicho acto habrán de aportar los documentos originales o copias compulsadas acreditativos de los requisitos exigidos para tomar parte en la convocatoria así como el cumplimiento de los requisitos específicos del puesto o puestos a los que se opte.

Igualmente deberán aportar un escrito de compromiso de portar armas, que se prestará a través de declaración de la persona solicitante.

No se nombrará funcionario o funcionaria en prácticas a quienes no presentaren la documentación relativa a la acreditación del cumplimiento de los requisitos y condiciones exigidos para tomar parte en la convocatoria o del puesto al que se opte, o del examen de la misma, o de la comprobación del cuadro de exclusiones médicas se dedujera que carece de alguna de las condiciones o requisitos exigidos. Asimismo, quedarán sin efecto todas sus actuaciones, con pérdida de cuantos derechos pudieran asistirles para su nombramiento, sin perjuicio de la responsabilidad en que pudieran haber incurrido por falsedad en su instancia. En tales casos, el Tribunal Calificador decidirá su exclusión del procedimiento selectivo y su sustitución siguiendo el orden de prelación del orden de clasificación que corresponda, por quienes, como consecuencia de la referida exclusión, y previa acreditación del cumplimiento de los requisitos y condiciones exigidas, tuvieren cabida en el número de plazas convocadas.

Decimotercera.– Relación de personas seleccionadas.

Una vez efectuada la opción por parte de las personas aspirantes y comprobado el cumplimiento de los requisitos de la plazas elegidas, el Tribunal aprobará y publicará de conformidad con lo previsto en la Base Vigésimoprimera, y elevará a la Dirección de la Academia Vasca de Policía y Emergencias así como a los órganos competentes de las Corporaciones Locales participantes en el presente procedimiento selectivo, la relación de personas seleccionadas, integrada por quienes hubieran superado el procedimiento selectivo y tuvieran cabida en el número de plazas convocadas, distinguiendo:

a) la relación de personas que obtienen plaza en las que fuera exigible el perfil lingüístico, con indicación de la plaza asignada.

b) la relación de personas que obtienen plaza en que no fuera exigible el perfil lingüístico, con indicación de la plaza asignada.

Decimocuarta.– Nombramiento de funcionarios y funcionarias en prácticas.

1.– Las personas seleccionadas que hayan acreditado debidamente el cumplimiento de los requisitos de la convocatoria, serán nombradas funcionarios o funcionarias en prácticas por el órgano competente de las diferentes Corporaciones Locales que participan en el presente procedimiento selectivo, que se hará pública en la forma prevista en la Base Vigésimoprimera.

Las personas así nombradas funcionarios o funcionarias en prácticas permanecerán en dicha situación desde el inicio del curso de formación hasta que se produzca su nombramiento de funcionario o funcionaria de carrera o su exclusión del procedimiento selectivo.

2.– Mediante Resolución de la Directora General de la Academia Vasca de Policía y Emergencias se establecerá la fecha de inicio del curso de formación.

Decimoquinta.– El curso de formación y el periodo de prácticas.

1.– El curso de formación y el período de prácticas tendrán carácter obligatorio y eliminatorio, individualmente considerado, y su no superación determinará la exclusión del procedimiento selectivo y la pérdida de cuantos derechos pudieran asistir a quien no lo hubiere superado para su ingreso en la categoría de Agente de la Escala Básica de la Policía Local a que se refiere la presente convocatoria.

2.– El curso de formación y el período de prácticas no podrán simultanearse en su desarrollo, sin que la duración de cada uno de ellos, ni la acumulada de ambos, pueda exceder de 30 meses.

3.– El curso de formación.

a) El curso de formación consistirá en un curso académico, de carácter obligatorio y eliminatorio, cuyos contenidos, formas de evaluación y superación y duración serán los determinados en el Plan de Estudios y la normativa de aplicación.

b) Las calificaciones del curso de formación se harán públicas en la forma prevista en la Base Vigésimoprimera por la Directora General de la Academia Vasca de Policía y Emergencias.

c) La Directora General de la Academia Vasca de Policía y Emergencias declarará la exclusión de quienes no superen el curso de formación.

d) La no incorporación al Curso de Formación el primer día del curso determinará la automática exclusión de la persona que no se haya incorporado, salvo que concurra causa de fuerza mayor debidamente acreditada y previa solicitud de la misma. La apreciación de la causa de fuerza mayor corresponderá a la Directora General de la Academia Vasca de Policía y Emergencias, a quien competirá adoptar la resolución que proceda.

e) La plaza no cubierta por no incorporación al Curso de Formación será ofertada y cubierta por la siguiente persona que, conforme al procedimiento de la Base Decimosegunda, se hubiera quedado sin plaza adjudicada y reúna los requisitos establecidos para la misma.

4.– El periodo de prácticas.

a) Quienes superen el curso de formación realizarán el período de prácticas en los centros o dependencias que, en razón a sus áreas de actividad resulten más adecuados para procurar su formación integral, y el particular conocimiento de la estructura y funcionamiento de los servicios policiales del correspondiente Cuerpo de Policía Local.

lunes 15 de abril de 2019

b) Con anterioridad al inicio del período de prácticas, la Directora General de la Academia Vasca de Policía y Emergencias dictará Resolución por la que se establezcan la duración, los sistemas y procedimientos de valoración y superación del período de prácticas y se asignen los destinos en prácticas y la fecha de incorporación a los mismos. Dicha Resolución se publicará en la forma prevista en la Base Vigésimoprimera.

c) Durante el período de prácticas se evaluará la eficacia profesional vinculada con la ejecución de tareas propias de la categoría de Agente de la Escala Básica de la Policía Local. La evaluación recaerá únicamente sobre los hechos que acontezcan durante el tiempo establecido de duración del período de prácticas.

d) Las calificaciones del período de prácticas se harán públicas por la Directora General de la Academia Vasca de Policía y Emergencias en la forma prevista en la Base Vigésimoprimera.

e) La Directora General de la Academia Vasca de Policía y Emergencias declarará la exclusión de aquellas personas que no superen el período de prácticas.

Decimosexta.– Clasificación definitiva del procedimiento selectivo y nombramiento de funcionarios y funcionarias de carrera.

1.– El orden de clasificación definitivo del procedimiento selectivo se realizará sumando las calificaciones obtenidas en el sistema selectivo, las del curso de formación y las del periodo de prácticas. Se hará público dicho orden mediante Resolución de la Directora General de la Academia Vasca de Policía y Emergencias, en la forma prevista en la Base Vigésimoprimera.

2.– Dentro de los dos meses siguientes al de la finalización del período de prácticas, y a propuesta de la Directora General de la Academia Vasca de Policía y Emergencias, el órgano competente de las respectivas Corporaciones Locales, procederá a efectuar el nombramiento como funcionario o funcionaria de carrera de quienes, de conformidad con estas Bases, hubieran superado el procedimiento selectivo.

El nombramiento se efectuará como Agente de la Escala Básica de la Policía Local del municipio respectivo.

3.– El nombramiento se publicará en la forma prevista en la normativa vigente.

Decimoséptima.– Régimen jurídico de los funcionarios y funcionarias en prácticas.

1.– Los funcionarios y funcionarias en prácticas percibirán las retribuciones correspondientes de su respectivo Ayuntamiento de acuerdo a la normativa aplicable en cada caso.

2.– A los funcionarios y funcionarias en prácticas les será de aplicación el reglamento de Régimen Interior y la normativa de régimen interno de la Academia Vasca de Policía y Emergencias durante el curso de formación y el periodo de prácticas. Igualmente, y para aquellos supuestos del régimen disciplinario en que el hecho no constituya simple falta de disciplina docente, con carácter supletorio, serán de aplicación las normas de régimen disciplinario de los Cuerpos de Policía del País Vasco.

3.– La no superación o declaración de no apto o no apta en el curso de formación o periodo de prácticas, así como la imposición de una sanción por la comisión de una infracción tipificada como grave o muy grave, según las normas a que se refiere el párrafo anterior de esta Base, son causas específicas de automática exclusión del procedimiento selectivo, así como de pérdida de cuantos derechos se deriven del mismo para su ingreso en la categoría de Agente de la Escala Básica de la Policía Local.

Asimismo, de conformidad con los criterios evaluativos aplicables al curso de formación, si de la evaluación parcial de las materias contenidas en el Plan de Estudios se desprende la imposibilidad material de superación del curso de formación, la Directora General de la Academia Vasca de Policía y Emergencias podrá proponer su exclusión al órgano que haya realizado el nombramiento como funcionario o funcionaria en prácticas, previa audiencia del funcionario o funcionaria en prácticas.

4.– La falta de asistencia al curso de formación por tiempo que exceda del máximo previsto en el Plan de Estudios, supondrá, salvo que concurra causa de fuerza mayor, de acuerdo al Reglamento de Régimen Interior, la automática exclusión del procedimiento selectivo.

5.– La solicitud de disfrute de cualquier permiso o licencia que suponga una ausencia del curso de formación deberá ser presentada en la Academia Vasca de Policía y Emergencias y previamente autorizada por la Jefatura de Área de Ertzaintza y Policía Local de la División de Formación de la Academia Vasca de Policía y Emergencias, conforme a la normativa reguladora del correspondiente Ayuntamiento. A los efectos del disfrute de licencias o permisos supeditados a las necesidades de servicio, se entenderá que las mismas existen siempre que se encuentren programadas actividad docente obligatoria.

6.– La falta de asistencia durante el período de prácticas por un plazo superior al que se establezca en la Resolución a que se hace referencia en el número 4.b. de la Base Decimoquinta, supondrá, salvo que concurra causa de fuerza mayor, la automática exclusión del proceso selectivo.

7.– Apreciada por la Directora General de la Academia Vasca de Policía y Emergencias la existencia de fuerza mayor, la misma podrá proponer al órgano que haya realizado el nombramiento como funcionario o funcionaria en prácticas que la persona afectada por la misma pueda repetir en su totalidad el curso, en los siguientes que se celebren, o repetir en su totalidad o completar el período de prácticas, una vez desaparecidas las circunstancias impeditivas, siempre que así lo solicite.

8.– La calificación del curso de formación o del período de prácticas quedarán en suspenso ante la concurrencia sobrevenida de cualquier causa de exclusión, hasta tanto se resuelva el expediente de exclusión que se incoe.

9.– Las personas excluidas del procedimiento selectivo en el curso de formación o período de prácticas devolverán el armamento, documentación y todo tipo de equipo suministrado.

Decimoctava.– Adecuación al cuadro de exclusiones médicas.

1.– El requisito de no estar incurso en el cuadro de exclusiones médicas que figura en el Decreto 36/2004, de 17 de febrero, de segunda modificación del Decreto por el que se aprueba el Reglamento de Selección y Formación de la Policía del País Vasco (Base 2.1.e), podrá ser comprobado por la Academia Vasca de Policía y Emergencias en cualquier momento del procedimiento selectivo.

2.– Sin perjuicio de ello, durante el curso de formación y periodo de prácticas o al término de las mismas, las personas nombradas funcionarios o funcionarias en prácticas podrán ser sometidas a cuantas pruebas médicas sean precisas en orden a comprobar su adecuación al cuadro de exclusiones médicas establecido en el Decreto 36/2004, de 17 de febrero, de segunda modificación del Decreto por el que se aprueba el Reglamento de Selección y Formación de la Policía del País Vasco. A estos efectos, la Directora General de la Academia Vasca de Policía y Emergencias nombrará un Tribunal Médico, cuya designación se hará pública en la forma prevista en la Base Vigésimoprimera.

3.– El Tribunal Médico estará integrado por un Presidente/una Presidenta, dos Vocales y un Secretario/una Secretaria. De conformidad con lo dispuesto en la Ley 4/2005, de 28 de febrero, en su composición existirá una representación equilibrada de mujeres y hombres.

4.– Los informes que emita el Tribunal Médico deberán ser motivados cuando se advierta la concurrencia de alguna causa de exclusión del proceso selectivo y el procedimiento que se siga, en todo caso, respetará el derecho de audiencia de la persona afectada por el mismo.

El Tribunal Médico podrá aplazar la realización de pruebas médicas en función de las circunstancias que concurran en la persona a la que hayan de realizarse, en el caso de que esta se encuentre en situación de incapacidad transitoria en el momento de efectuarlas.

5.– El órgano competente para declarar la exclusión por las causas previstas en cuadro de exclusiones médicas será la Directora General de la Academia Vasca de Policía y Emergencias.

6.– Al Tribunal Médico previsto en esta Base le son de aplicación las reglas contenidas en los números 2 y 9 de la Base Sexta.

Decimonovena.– Requisito de la Base 2.1.f).

Al objeto de acreditar el requisito establecido en la Base Segunda, apartado 1.f), y conforme a la Ley Orgánica 3/2018, de Protección de Datos Personales y garantía de los derechos digitales, las personas participantes firmarán el día en el que les corresponda realizar la quinta de las pruebas, entrevista, un consentimiento autorizando a la Directora General de la Academia Vasca de Policía y Emergencias para que solicite, al Registro Central de Penados y Rebeldes, la certificación acreditativa de no haber sido condenadas por delito doloso ni separadas del servicio de la Administración Públicas ni haber sido inhabilitadas para el ejercicio de funciones públicas; salvo que esas personas aporten ellas mismas esa certificación en cualquier momento del procedimiento selectivo y siempre antes del trámite previsto en la Base Decimoprimera, apartado 1.

Vigésima.– Procedimiento penal o administrativo pendiente.

1.– Cuando las personas que participan en el presente procedimiento selectivo tengan abierto, o se les abra con posterioridad un procedimiento penal o administrativo que pudiera terminar con una condena por delito doloso, con la separación del servicio de algún cuerpo de las administraciones públicas o con la inhabilitación para el ejercicio de funciones públicas, la admisión al procedimiento selectivo, la permanencia en el mismo, así como el ingreso en la categoría correspondiente quedarán condicionadas al hecho de que en los citados procedimientos no se produzca la condena o separación mencionada.

2.– A fin de comprobar los extremos citados en la Base anterior u otros que pudieran considerarse de especial interés, la Dirección de la Academia Vasca de Policía y Emergencias podrá recabar de tales personas una declaración jurada durante su permanencia en el procedimiento selectivo.

La falsedad u omisión de datos en la citada declaración que pudieran tener relevancia para la superación del procedimiento selectivo dará lugar a las responsabilidades previstas en el Reglamento de Régimen Interior.

Vigesimoprimera Publicaciones.

Salvo disposición expresa en contrario, las publicaciones se realizarán en el en el Tablón de Anuncios de la Academia Vasca de Policía y Emergencias. La fecha de publicación en el Tablón

de Anuncios de la Academia Vasca de Policía y Emergencias será determinante a efectos de cómputo de plazos.

Todas las publicaciones que se realicen en el Tablón de Anuncios de la Academia Vasca de Policía y Emergencias se remitirán y podrán ser consultadas en los respectivos tablonos de anuncios o páginas web que las Corporaciones Locales tengan establecidos; así como en la página web de la propia Academia Vasca de Policía y Emergencias.

Vigesimosegunda.– Recursos.

Contra la presente convocatoria, que pone fin a la vía administrativa, las personas interesadas podrán formular recurso potestativo de reposición ante la Directora General de la Academia Vasca de Policía y Emergencias, en el plazo de un mes a contar desde el día siguiente al de su publicación en el Boletín Oficial del País Vasco, o bien impugnarla directamente ante el orden jurisdiccional contencioso-administrativo.

Caso de interponer el recurso potestativo de reposición, no se podrá acudir a la vía jurisdiccional hasta que aquel sea resuelto expresamente o se haya producido la desestimación presunta por silencio.

Si la persona interesada optara por la impugnación jurisdiccional, procederá interponer recurso contencioso-administrativo ante la Sala de lo Contencioso-Administrativo del Tribunal Superior de Justicia del País Vasco, en el plazo de dos meses a contar desde su publicación en el Boletín Oficial del País Vasco.

Los actos administrativos que deriven de la presente convocatoria, de la actuación de los Tribunales o de los órganos de la Academia Vasca de Policía y Emergencias, podrán ser impugnados por las personas interesadas en los casos y en la forma prevista en la normativa reguladora del procedimiento administrativo común.

En Arkaute, a 5 de abril de 2019.

La Directora General de la Academia Vasca de Policía y Emergencias,
MALENTXO ARRUABARRENA JULIÁN.

ANEXO I

TEMARIO

I.– Derechos de la ciudadanía.

1.– Derechos Humanos: aspectos generales de los Derechos Humanos. Declaración Universal de Derechos Humanos. Sistema europeo de protección de los Derechos Humanos.

2.– Derechos y Libertades en la Constitución: derechos fundamentales y Libertades Públicas. Garantías de las libertades y derechos fundamentales.

3.– Ley 4/2005, de 18 de febrero, para la Igualdad de Hombres y Mujeres: objeto y fin de la norma. Principios generales. Medidas para promover la igualdad en la normativa y actividad administrativa.

4.– La protección de datos personales: conceptos o definiciones. Principios de la protección de datos. Derechos de las personas (acceso, rectificación, cancelación y oposición). Deber de secreto y la comunicación de datos.

5.– Ley 39/2015, de Procedimiento Administrativo Común de las Administraciones Públicas: Derechos Generales de la Ciudadanía en sus relaciones con la administración. Los registros administrativos.

II.– Organización Político Administrativa.

6.– El espacio europeo: historia de la construcción europea. Instituciones europeas y sus competencias.

7.– La organización territorial del Estado en la Constitución: la administración local. La provincia. El municipio. Las comunidades autónomas.

8.– Organización política y administrativa de la CAPV: antecedentes y génesis del Estatuto del País Vasco. Título Preliminar del Estatuto del País Vasco. Los poderes del País Vasco. Competencias asumidas en el Estatuto de Autonomía del País Vasco. Aspectos generales de la distribución de competencias entre las instituciones comunes de la CAPV y las instituciones forales de los territorios históricos.

9.– El municipio: territorio y población. Organización. Competencias. Regímenes especiales.

10.– Régimen Jurídico del Sector Público. De los órganos de las Administraciones Públicas: órganos administrativos y competencia. Órganos colegiados de las distintas administraciones públicas: funcionamiento. Abstención y recusación.

11.– Bases de las Entidades Locales: concepto de bienes, patrimonio de las Entidades Locales. Su clasificación. Régimen Jurídico. Haciendas Locales: clasificación de los ingresos.

III.– Fuentes del Derecho y Procedimiento Administrativo.

12.– Fuentes del derecho administrativo: la Ley: concepto y clases. El reglamento: titularidad de la potestad reglamentaria y sus límites. La jerarquía normativa. El principio de legalidad en la administración pública.

13.– Procedimiento Administrativo Común de las Administraciones Públicas: el acto administrativo: aspectos generales. Eficacia. Nulidad y anulabilidad. Silencio Administrativo.

14.– El procedimiento administrativo: interesados. Fases del procedimiento administrativo. Revisión de los actos.

15.– Régimen Jurídico del Sector Público. Disposiciones generales. Principios de la potestad sancionadora. Responsabilidad Patrimonial de las Administraciones Públicas.

IV.– Derecho Penal. Parte General.

16.– Título Preliminar del Código Penal. De las garantías penales y de la aplicación de la Ley Penal.

17.– De los delitos (artículo 10 a 18 CP).

18.– De las causas que eximen de la responsabilidad criminal (artículo 19 y 20 CP).

19.– De las circunstancias que atenúan la responsabilidad criminal (artículo 21 CP).

20.– De las circunstancias que agravan la responsabilidad criminal (artículo 22 CP).

21.– De las personas criminalmente responsables de los delitos (artículo 27 a 30 CP).

V.– Seguridad Vial.

22.– Reglamento General de Circulación: ámbito de aplicación (Título Preliminar).

23.– Ley de Seguridad Vial: Anexo I.– Conceptos básicos, del 1 al 9, del 12 al 24 y del 54 al 73.

24.– Ley de Seguridad Vial: Infracciones (Título V, Capítulo I).

25.– Ley de Seguridad Vial: Sanciones (Título V, Capítulo II).

26.– Ley de Seguridad Vial: Responsabilidad (Título V, Capítulo III).

27.– Ley de Seguridad Vial: Procedimiento Sancionador (Título V, Capítulo IV).

28.– Ley de Seguridad Vial: Normas de comportamiento en la circulación (Título II, Capítulo I).

29.– Ley de Seguridad Vial: Infracciones que llevan aparejada la pérdida de puntos. (Anexo II).

30.– Ley de Seguridad Vial: Autorizaciones para conducir (Título IV, Capítulo II).

VI.– Prevención de Riesgos.

31.– Ley 31/1995, de 8 de noviembre, de Prevención de Riesgos Laborales: Objeto. Ámbito de aplicación. Derechos y obligaciones.

32.– Evacuación de edificios: introducción a los planes de autoprotección. Respuesta al incidente. Pautas mínimas de conducta. Edificios de gran ocupación. El plan de emergencia.

33.– Primeros auxilios: valoración primaria y secundaria de las lesiones. Reanimación cardio-pulmonar. Obstrucción de las vías aéreas. Hemorragias. Atención general a las quemaduras.

VII.– Historia, Medio Natural y Demografía del País Vasco.

34.– Historia del País Vasco del siglo XIX: periodo constitucional y restauración absolutista. Guerras Carlistas: antecedentes, bandos, desarrollo y consecuencias. La abolición foral. Nacionalismo vasco: nacimiento y desarrollo.

35.— Historia del País Vasco del siglo XX: crisis monárquica. II República. Guerra Civil, Estatuto de Autonomía y Primer Gobierno Vasco. Franquismo: represión, exilio y resistencia. Transición democrática.

36.— Medio natural de la Comunidad Autónoma del País Vasco: configuración del relieve, unidades morfoestructurales. El clima. La red hidrográfica. El litoral y las aguas marinas. El paisaje vegetal y los tipos de suelo.

37.— Panorama Demográfico 2018. Población: evolución por ámbitos geográficos, evolución de la estructura por edades y lugar de nacimiento de la población. Nacimientos: evolución de los nacimientos e indicadores de fecundidad. Defunciones: evolución de las defunciones y evolución de la esperanza de vida. Matrimonios: evolución de los matrimonios. Migraciones: migraciones exteriores, migraciones internas y relación con la migración.

VIII.— Policía de Servicio a la Ciudadanía.

38.— Origen y desarrollo de la policía del País Vasco: Origen histórico de la Ertzaintza. Los artículos 17 y 36 del Estatuto de Gernika. Ley 4/92 de 17 de julio, de Policía del País Vasco: Título preliminar (artículos 1 al 4). De la policía del País Vasco, Disposiciones generales (artículos 24 al 27). De la policía del País Vasco, Código Deontológico (artículos 28 al 38). De los funcionarios de la Ertzaintza (artículos 105 al 115). De las policías locales (artículos 116 al 118).

39.— El uso correcto del lenguaje: la comunicación y la calidad del servicio: el proceso de comunicación. Elementos. Obstáculos en la comunicación. Pautas para una mejor redacción de los documentos administrativos. Tipos de documentos administrativos. Estructura básica de los documentos administrativos. Lenguaje respetuoso y no sexista.

40.— El Modelo de Gestión Pública Avanzada del Gobierno Vasco.

lunes 15 de abril de 2019

ANEXO II

PRUEBA DE APTITUD FISICA

NATACIÓN 50 MTS LIBRES

Descripción: el / la aspirante, partiendo de pie desde el borde de la piscina, se lanzará al agua a una señal sonora y nadará la distancia de 50 metros, dividida en dos largos de 25 metros.

El estilo de nado será libre. Se podrá cambiar de estilo durante el transcurso de la prueba. No se podrán apoyar los pies en el fondo de la piscina, ni asirse a la pared o a las corcheras para descansar. Así mismo, en el viraje del primer largo el aspirante tocará la pared con la mano, de forma visible para el examinador.

El incumplimiento de alguno de los anteriores requisitos supondrá la eliminación de la prueba.

En el caso de que se produzca una salida nula, solamente se detendrá a quien la haya realizado. Al final de todas las series, se realizará una serie final con todos aquellos/as aspirantes que hayan realizado una salida nula. El / la aspirante que realice dos salidas nulas quedará eliminado/a.

Se permitirá el uso de gafas. El gorro es obligatorio.

BAREMO

NATACIÓN 50 MTS LIBRES

Hombres	Valor	Mujeres
30"00 o menos	20	38"00 o menos
30"01 – 31"00'	19	38"01 – 39"00
31"01 – 33"00	18	39"01 – 41"00
33"01 – 35"00	17	41"01 – 44"00
35"01 – 38"00	16	44"01 – 47"00
38"01 – 41"00	15	47"01 – 50"00
41"01 – 44"00	14	50"01 – 53"00
44"01 – 47"00	13	53"01 – 57"00
47"01 – 52"00	12	57"01 – 62"00
52"01 – 58"00	11	62"01 – 68"00
58"01 – 65"00	10	68"01 – 78"00

lunes 15 de abril de 2019

PRESS DE BANCA

Descripción: en tendido supino sobre un banco, piernas flexionadas, pies apoyados en el suelo y manos separadas con una anchura ligeramente superior a la de los hombros (la yema del pulgar llegará a tocar la parte lisa y rugosa de la barra con la que se realiza la prueba), flexión profunda de brazos hasta tocar el pecho con la barra y posterior extensión completa.

Una vez comenzado el ejercicio no se podrá parar, ni mover las manos del agarre inicial, ni tampoco realizar movimientos compensatorios con el cuerpo. Si se incumple alguno de estos requisitos, se detendrá la prueba y se anotarán las repeticiones realizadas correctamente hasta ese momento.

El peso a levantar será de 35 kilos para los hombres y 25 kilos para las mujeres.

Medición: no se contabilizarán aquellas alzadas que no estén realizadas correctamente (flexión profunda hasta tocar el pecho y posterior extensión completa de brazos).

BAREMO

PRESS DE BANCA

Hombres 35 kgs	Valor	Mujeres 25 kgs
50	20	40
49	19	39
48	18	38
46 – 47	17	36 – 37
44 – 45	16	34 – 35
42 – 43	15	32 – 33
40 – 41	14	30 – 31
37 – 39	13	27 – 29
34 – 36	12	24 – 26
31 – 33	11,5	21 – 23
28 – 30	11	18 – 20
25 – 27	10,50	15 – 17
22 – 24	10	12 – 14

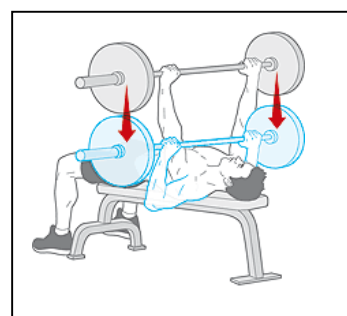

lunes 15 de abril de 2019

TEST DE AGILIDAD

Descripción: el / la aspirante se colocará en posición de salida alta detrás de la línea de partida, que se corresponde con la primera valla. La salida se podrá realizar indistintamente por la derecha o por la izquierda de la valla, completando en cada caso el recorrido correspondiente y que aparece detallado en el dibujo.

Ejecución: cuando el examinador le autorice, el /la aspirante iniciará la prueba. Deberá desplazarse hacia la banderola más alejada, sortearla e ir hacia la valla, pasarla por debajo, sortear la siguiente banderola y sobrepasar las dos vallas por encima. Al paso por la última valla, se registrará el tiempo realizado, por medio de células fotoeléctricas.

Medición: se permitirá un intento. Si el aspirante derriba o modifica algún elemento del circuito (desplazamiento de vallas y/o banderolas) o equivoca el recorrido, el intento se considerará nulo. En ese caso, podrá repetirlo una vez más. El / la aspirante que realice dos intentos nulos quedará eliminado/a.

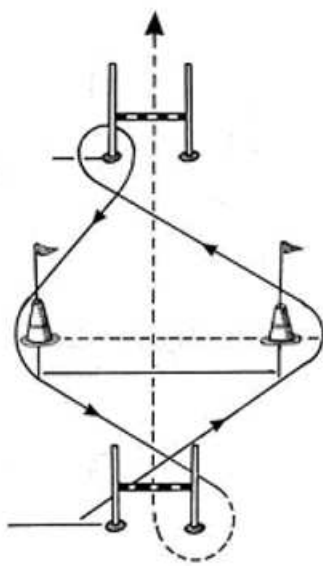

Recorrido Salida por la izquierda

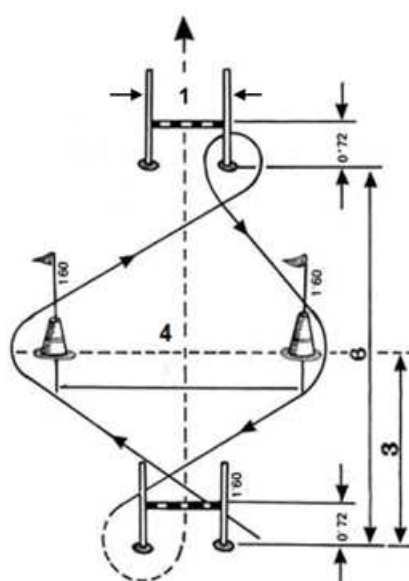

Recorrido Salida por la derecha

Por debajo de la valla —————

Por encima de la valla - - - - -

lunes 15 de abril de 2019

BAREMO
TEST DE AGILIDAD

Hombres	Valor	Mujeres
8"40 o menos	20	9"40 o menos
8"41 – 8"48	19	9"41 – 9"48
8"49 – 8"57	18	9"49 – 9"57
8"58 – 8"68	17	9"58 – 9"68
8"69 – 8"79	16	9"69 – 9"79
8"80 – 8"92	15	9"80 – 9"93
8"93 – 9"05	14,5	9"94 – 10"07
9"06 – 9"21	14	10"08 – 10"24
9"22 – 9"37	13,5	10"25 – 10"41
9"38 – 9"58	13	10"42 – 10"64
9"59 – 9"79	12,5	10"65 – 10"87
9"80 – 10"00	12	10"88 – 11"10
10"01 – 10"26	11,5	11"11 – 11"38
10"27 – 10"52	11	11"39 – 11"67
10"53 – 10"78	10,5	11"68 – 11"96
10"79 – 11"05	10	11"97 – 12"25

lunes 15 de abril de 2019

COURSE NAVETTE

Descripción: el / la aspirante se colocará detrás de una línea y a una señal sonora comenzará la prueba. Correrá hasta llegar a pisar la línea situada en el lado contrario (a 20 m) y esperará a oír una señal sonora para continuar la carrera. Esta situación se repetirá durante todo el test.

El ritmo de carrera se regulará mediante un dispositivo de audio que emitirá un sonido a intervalos regulares.

Medición: si alguno de los / las aspirantes:

- No pisa la línea en el momento señalado por el dispositivo de audio.
- Va por delante del ritmo que marca la señal sonora.
- Realiza el cambio de sentido sin haber pisado la línea.
- Hace giros circulares, en lugar de pivotar sobre la línea.

Se le dará un primer aviso. En el caso de que se produjera un segundo aviso por cualquiera de los motivos citados, se dará por finalizada la prueba, anotándose el último periodo completado.

BAREMO

COURSE NAVETTE

Hombres		Mujeres
Periodo	Valor	Periodo
13 ½	20	11
13	18	10 ½
12 ½	16	10
12	15	9 ½
11 ½	14	9
11	13	8 ½
10 ½	12	8
10	11	7 ½
9 ½	10	7